



www.Rock2000.com
Toll Free: 1-888-919-2263
Outside the U.S.: +1-845-343-4077
Fax: +1-845-343-4299

Panasonic®

Color CCTV Cameras Operating Instructions

Model Nos. **WV-CL930**
WV-CL934

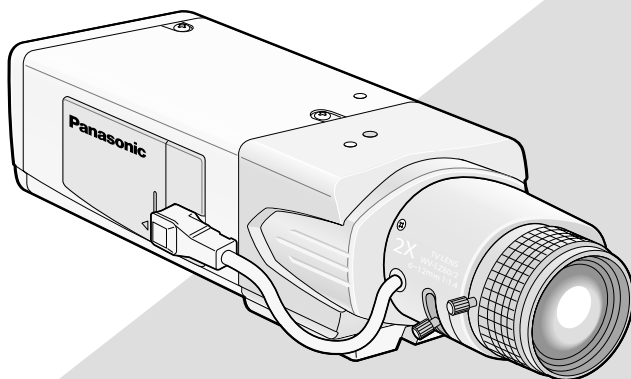

(Lens: option)

ENGLISH

FRANÇAIS

Before attempting to connect or operate this product,
please read these instructions carefully and save this manual for future use.

No model number suffix is shown in this manual.

ENGLISH VERSION

WARNING:

- This apparatus must be earthed.
- Apparatus shall be connected to a mains socket outlet with a protective earthing connection.
- The mains plug or an appliance coupler shall remain readily operable.
- To prevent fire or electric shock hazard, do not expose this apparatus to rain or moisture.
- The apparatus should not be exposed to dripping or splashing and that no objects filled with liquids, such as vases, should be placed on the apparatus.
- All work related to the installation of this product should be made by qualified service personnel or system installers.
- The connections should comply with local electrical code.

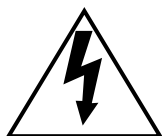
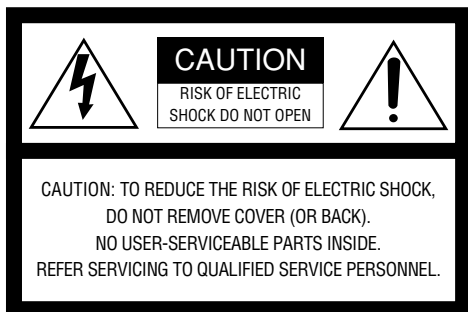

The lightning flash with arrow-head symbol, within an equilateral triangle, is intended to alert the user to the presence of uninsulated "dangerous voltage" within the product's enclosure that may be of sufficient magnitude to constitute a risk of electric shock to persons.



The exclamation point within an equilateral triangle is intended to alert the user to the presence of important operating and maintenance (servicing) instructions in the literature accompanying the appliance.

Power disconnection. Unit with or without ON-OFF switches have power supplied to the unit whenever the power cord is inserted into the power source; however, the unit is operational only when the ON-OFF switch is in the ON position. Unplug the power cord to disconnect the main power for all units.

For Canada

This Class A digital apparatus complies with Canadian ICES-003.

For U.S.A

NOTE: This equipment has been tested and found to comply with the limits for a Class A digital device, pursuant to Part 15 of the FCC Rules. These limits are designed to provide reasonable protection against harmful interference when the equipment is operated in a commercial environment. This equipment generates, uses, and can radiate radio frequency energy and, if not installed and used in accordance with the instruction manual, may cause harmful interference to radio communications.

Operation of this equipment in a residential area is likely to cause harmful interference in which case the user will be required to correct the interference at his own expense.

FCC Caution: To assure continued compliance, (example - use only shielded interface cables when connecting to computer or peripheral devices). Any changes or modifications not expressly approved by the party responsible for compliance could void the user's authority to operate this equipment.

For U.S.A

The serial number of this product may be found on the surface of the unit.

You should note the model number and serial number of this unit in the space provided and retain this book as a permanent record of your purchase to aid identification in the event of theft.

Model No. _____
Serial No. _____

CONTENTS

Important Safety Instructions	4	9. Digital noise reduction function setting [DNR]	40
Limitation of Liability	5	10. Image resolution setting [RESOLUTION]	40
Disclaimer of Warranty	5	11. Settings in black-and-white mode [BW MODE]	40
Preface	6	12. Privacy zone setting [PRIVACY ZONE]	42
Precautions	7	13. Image horizontal flip [MIRROR]	43
Major Operating Controls and Their Functions	9	14. Lens type setting [LENS-DRIVE]	43
■ Side view	9	15. Image stabilizer setting [STABILIZER]	44
■ Rear view	9	Back focus setting [BACK-FOCUS SETUP]	45
Installations/Connections	11	Special Menu Setup [SPECIAL SETUP] ...	47
Optional dedicated lens	11	Chroma level adjustment [CHROMA GAIN]	47
Setting of external synchronization switch	18	Aperture level adjustment [AP GAIN]	47
External terminal	18	Pedestal level adjustment [PEDESTAL] ..	47
Setup Menus	19	Chroma phase level (hue) adjustment [HUE]	48
Setup menu list	19	Pixel compensation [PIX OFF]	48
■ Basic operation	21	Communication configuration [COMMUNICATION]	49
Camera Operation Setup [CAMERA SETUP]	23	Default restoring [CAMERA RESET]	49
1. Camera title setting [CAMERA ID]	23	Serial number viewing [SER.NO.]	49
2. Method of controlling quantity of light [ALC/ELC]	25	Language Selection [LANGUAGE SETUP]	50
Backlight compensation	25	Shortcut Operation	51
3. Electronic shutter setting [SHUTTER]	28	Troubleshooting	52
4. Gain control setting [AGC]	29	Specifications	54
5. Electronic sensitivity enhancement setting [SENS UP]	30	Standard Accessories	55
6. Synchronization setting [SYNC]	31		
7. White balance setting [WHITE BAL]	35		
8. Motion detector function setting [MOTION DET]	36		

Important Safety Instructions

- 1) Read these instructions.
- 2) Keep these instructions.
- 3) Heed all warnings.
- 4) Follow all instructions.
- 5) Do not use this apparatus near water.
- 6) Clean only with dry cloth.
- 7) Do not block any ventilation openings. Install in accordance with the manufacturer's instructions.
- 8) Do not install near any heat sources such as radiators, heat registers, stoves, or other apparatus (including amplifiers) that produce heat.
- 9) Do not defeat the safety purpose of the polarized or grounding-type plug. A polarized plug has two blades with one wider than the other. A grounding type plug has two blades and a third grounding prong. The wide blade or the third prong are provided for your safety. If the provided plug does not fit into your outlet, consult an electrician for replacement of the obsolete outlet.
- 10) Protect the power cord from being walked on or pinched particularly at plugs, convenience receptacles, and the point where they exit from the apparatus.
- 11) Only use attachments/accessories specified by the manufacturer.
- 12) Use only with the cart, stand, tripod, bracket, or table specified by the manufacturer, or sold with the apparatus. When a cart is used, use caution when moving the cart/apparatus combination to avoid injury from tip-over.



- 13) Unplug this apparatus during lightning storms or when unused for long periods of time.
- 14) Refer all servicing to qualified service personnel. Servicing is required when the apparatus has been damaged in any way, such as power-supply cord or plug is damaged, liquid has been spilled or objects have fallen into the apparatus, the apparatus has been exposed to rain or moisture, does not operate normally, or has been dropped.

Limitation of Liability

THIS PUBLICATION IS PROVIDED "AS IS" WITHOUT WARRANTY OF ANY KIND, EITHER EXPRESS OR IMPLIED, INCLUDING BUT NOT LIMITED TO, THE IMPLIED WARRANTIES OF MERCHANTABILITY, FITNESS FOR ANY PARTICULAR PURPOSE, OR NON-INFRINGEMENT OF THE THIRD PARTY'S RIGHT.

THIS PUBLICATION COULD INCLUDE TECHNICAL INACCURACIES OR TYPOGRAPHICAL ERRORS. CHANGES ARE ADDED TO THE INFORMATION HEREIN, AT ANY TIME, FOR THE IMPROVEMENTS OF THIS PUBLICATION AND/OR THE CORRESPONDING PRODUCT (S).

Disclaimer of Warranty

IN NO EVENT SHALL MATSUSHITA ELECTRIC INDUSTRIAL CO., LTD. BE LIABLE TO ANY PARTY OR ANY PERSON, EXCEPT FOR REPLACEMENT OR REASONABLE MAINTENANCE OF THE PRODUCT, FOR THE CASES, INCLUDING BUT NOT LIMITED TO BELOW:

- (1) ANY DAMAGE AND LOSS, INCLUDING WITHOUT LIMITATION, DIRECT OR INDIRECT, SPECIAL, CONSEQUENTIAL OR EXEMPLARY, ARISING OUT OF OR RELATING TO THE PRODUCT;
- (2) PERSONAL INJURY OR ANY DAMAGE CAUSED BY INAPPROPRIATE USE OR NEGLIGENT OPERATION OF THE USER;
- (3) UNAUTHORIZED DISASSEMBLE, REPAIR OR MODIFICATION OF THE PRODUCT BY THE USER;
- (4) INCONVENIENCE OR ANY LOSS ARISING WHEN IMAGES ARE NOT DISPLAYED, DUE TO ANY REASON OR CAUSE INCLUDING ANY FAILURE OR PROBLEM OF THE PRODUCT;

- (5) ANY PROBLEM, CONSEQUENTIAL INCONVENIENCE, OR LOSS OR DAMAGE, ARISING OUT OF THE SYSTEM COMBINED BY THE DEVICES OF THIRD PARTY;
- (6) ANY CLAIM OR ACTION FOR DAMAGES, BROUGHT BY ANY PERSON OR ORGANIZATION BEING A PHOTOGENIC SUBJECT, DUE TO VIOLATION OF PRIVACY WITH THE RESULT OF THAT SURVEILLANCE-CAMERA'S PICTURE, INCLUDING SAVED DATA, FOR SOME REASON, BECOMES PUBLIC OR IS USED FOR THE PURPOSE OTHER THAN SURVEILLANCE.

Preface

This product is a 1/2-inch type {1/2"} CCD color CCTV camera. Connection of this product to a video monitor allows users to use this product as a monitoring camera. The main features are described as follows:

Introduction of near-infrared CCD

This camera has the capacity to shoot pictures under the light source from the near-infrared light region to the visible light region.

Auto back focus function (ABF) equipped

Moving the CCD inside the camera to an optimal position with the operation button of this unit or the setup menu allows users to automatically adjust the back focus.

The back focus is adjustable with the setup menu through the system controller (option) even after installation of this unit.

The auto back focus function also allows users to correct out of focus when changing between color and black-and-white images.

High sensitivity achieved thanks to noise reduction function

As low as 0.09 lx (F1.4) has been accomplished for color images thanks to the introduction of low noise circuit design.

Night monochrome image activation function equipped

No setting change is required at night because images automatically changes from the color mode to the black-and-white mode at low illuminance.

Motion detector function equipped

If motion is observed in the monitor, the camera is covered with a cloth, a cap, or the like, or the camera direction is changed during monitoring, an alarm signal is provided.

Note:

The motion detector function is not exclusively used for prevention of theft, fire, etc. We are not responsible for any accidents or damages occurring in case.

Precautions

This product has no power switch.

Power is supplied from an external 12 V DC/ 24 V AC (WV-CL934) or 120 V AC (WV-CL930) power-supply device. Refer to service personnel for how to turn on/off the power.

To keep on using with stable performance

- Parts of this product may deteriorate and it may shorten lifetime of this product when using in locations subject to high temperatures and high humidity. Do not expose this product to direct heat sources such as a heater.
- Use the product at temperature within -10°C to $+50^{\circ}\text{C}$ [14°F to 122°F] and humidity below 90 %. (When using this product without turning the power off)

Do not rub the edges of metal parts with your hand.

Failure to observe this may cause injury.

Do not attempt to disassemble this product.

To prevent electric shock, do not remove screws or covers.

There are no user-serviceable parts inside. Ask qualified service personnel for servicing.

Use this product for indoor use only.

Do not expose this product to direct sunlight for hours and do not install the product near a heater or an air conditioner. Otherwise, it may cause deformation, discoloration and malfunction. Keep this product away from water.

Handle this product with care.

Do not abuse this product. Avoid striking, shaking, etc. The product could be damaged by improper handling or storage.

Cleaning this product body

Turn the power off when cleaning this product. Use a dry cloth to clean this product. Do not use strong abrasive detergent when cleaning this product. When the dirt is hard to remove, use a mild detergent and wipe gently. Then, wipe off the remaining detergent with a dry cloth.

Otherwise, it may cause discoloration. When using a chemical cloth for cleaning, read the caution provided with the chemical cloth product.

Noise on monitor

This product is equipped with a super sensitive CCD. Therefore, white dot noise may appear on the monitor. This phenomenon is not trouble.

Discoloration on the CCD color filter

When continuously shooting a bright light source such as a spotlight, the color filter of the CCD may have deteriorated and it may cause discoloration. Even when changing the fixed shooting direction after continuously shooting a spotlight for a certain period, the discoloration may remain.

Do not aim this product at strong light sources.

A light source such as a spot light causes a blooming (light bleeding) or a smear (vertical lines).

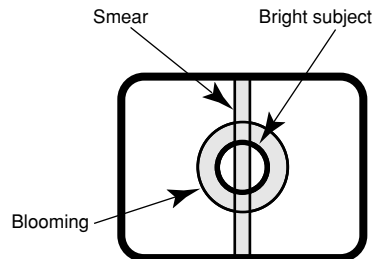

Turn the circuit breaker off which supplies this product with the power when abnormal conditions are encountered.

Avoid installing in the following locations.

- Locations where it may get wet from rain or water splash
- Locations where a chemical agent is used such as a swimming pool (not only outdoor)
- Locations subject to steam and oil smoke such as a kitchen
- Locations near flammable gas or vapor
- Locations where radiation or x-ray emissions are produced
- Locations subject to strong magnetic field or radio waves
- Locations where corrosive gas is produced
- Locations where it may be damaged by briny air such as seashores
- Locations where the temperature is not within -10°C to $+50^{\circ}\text{C}$ $\{14^{\circ}\text{F}$ to $122^{\circ}\text{F}\}$.
- Locations subject to vibrations (This product is not designed for on-vehicle use.)
- Locations subject to condensation as the result of severe changes in temperature

Installing place

Contact your dealer for assistance if you are unsure of an appropriate place in your particular environment.

Make sure that the installation area is strong enough to hold this product, such as a concrete ceiling.

Do not install this product in a humid or dust-laden environment.

Otherwise, lifetime of the internal parts may be shortened.

Be sure to remove this product if it is not in use.

Radio interference

When this product is used near TV/radio antenna, strong electric field or magnetic field (near a motor or a transformer), images

may be distorted and noise sound may be produced.

Mounting screws

Only the fixing screws are provided to fix this product with the camera mounting base. It is necessary to procure screws or bolts to mount this product. Prepare them according to the material and strength of the area where this product is to be installed. The screws and bolts must be tightened with an appropriate tightening torque according to the material and strength of the installation area.

Do not operate this product beyond the specified temperature, humidity or power source ratings.

Use this product at temperatures within -10°C to $+50^{\circ}\text{C}$ $\{14^{\circ}\text{F}$ to $122^{\circ}\text{F}\}$, and humidity below 90 %. The input power source is $12\text{ V DC}/24\text{ V AC (WV-CL934)}$ or $120\text{ V AC (WV-CL930)}$.

Avoid connections during a lightning storm.

Otherwise, an electric shock may be caused.

Major Operating Controls and Their Functions

■ Side view

<WV-CL930/WV-CL934>

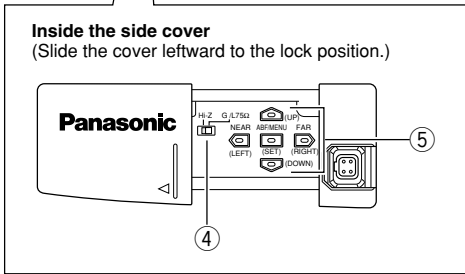
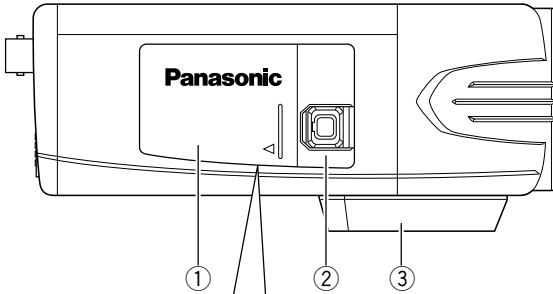





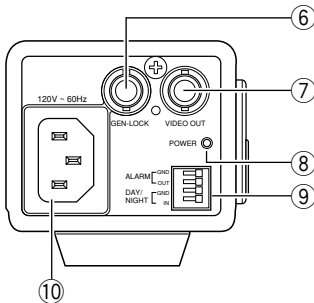

■ Rear view

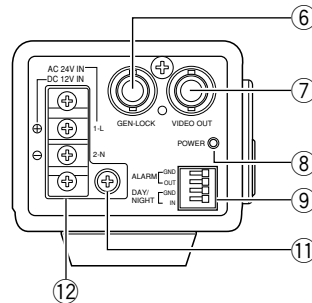
<WV-CL930>



<WV-CL934>



- ① **Side cover**
When the external synchronization switch or operation buttons are used, the side cover is slid leftward to the lock position.
- ② **ALC lens connector**
The ALC connector is connected to this ALC lens connector. If the connector shape is a different type, replace the connector with the ALC connector (accessory).
- ③ **Tripod socket**
This socket is used to mount the camera mounting base (option). The tripod socket can be mounted on either top or bottom of the camera head.
(Tripod socket hole: 1/4-20 UNC for tripod)
- ④ **External synchronization switch**
(☞ page 18)
- ⑤ **Operation buttons**
This buttons are used to perform various settings in the setup menu.
: Up button (UP)
: Down button (DOWN)
: Left button (LEFT), NEAR
: Right button (RIGHT), FAR
: Setting button (SET), ABF/MENU
- ⑥ **External synchronization input connector**
(☞ page 14)
- ⑦ **Video output connector**
The video output cable is connected to this video output connector.
- ⑧ **Power indicator**
This indicator lights up when the power is on.
- ⑨ **External terminal**
(☞ page 18)
- ⑩ **Power connector (only for WV-CL930)**
The included power cord is connected to this power connector.
- ⑪ **Signal ground terminal (only for WV-CL934)**
The ground wire is connected to this terminal.
- ⑫ **AC/DC power terminal (only for WV-CL934)**
The power supply of 24 V AC or 12 V DC is connected to this terminal.

Installations/Connections

Caution:

- ONLY CONNECT WV-CL934 TO 24 V AC OR 12 V DC CLASS 2 POWER SUPPLY.
- Be sure to connect the grounding lead to the GND terminal.

1 Rotate the lens (option) clockwise slowly to mount the lens.

Important:

- For use of C-mount lens, use the C-mount adaptor (accessory).

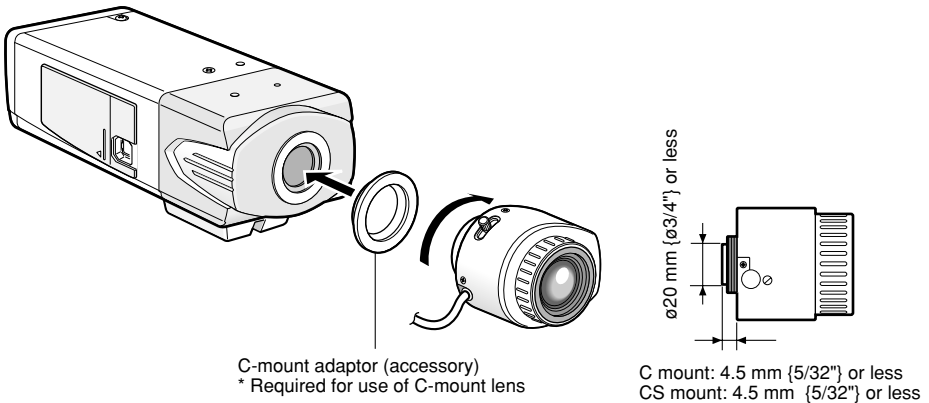

Optional dedicated lens

	Lens type	Model No.
1/2-inch type {1/2"} variable focal lens	2 x varifocal	WV-LZ80/2
1/2-inch type {1/2"} zoom lenses	6 x Motorized	WV-LZ81/6A
	10 x Motorized	WV-LZ81/10

Note:

It is recommended to use a lens whose F number is F1.2 or greater.
When using a lens whose F number is smaller than F1.2, sharpness of image may be diminished.

2 Connect the ALC connector (accessory) of the lens to the ALC lens connector of the camera.

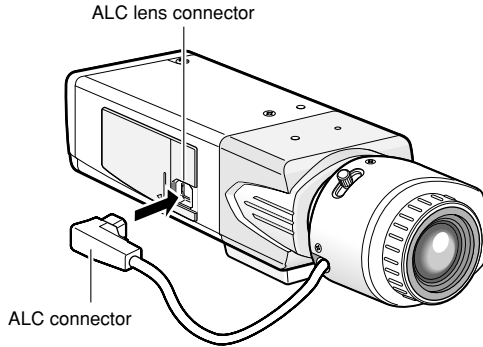

If an auto iris lens with a different shaped connector is used, replace the connector with the ALC connector (accessory).

- ① Cut off the lens cable from the connector.

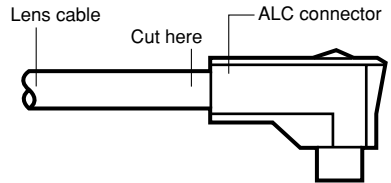

- ② Strip the end 8 mm {5/16"} of the lens cable outside cover, and then, remove each cover of the core wires by 2 mm {1/16"}.

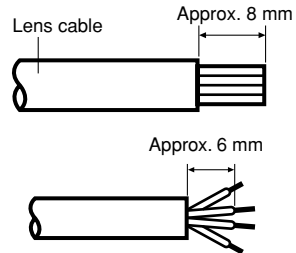

- ③ Solder the core wires to the pins of the ALC connector securely.

- Pin 1: Red (Power)
- Pin 2: Not used
- Pin 3: White (Video)
- Pin 4: Black (Shield)

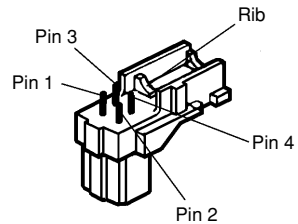

- ④ Put the cover on the ALC connector so that the lens cable is secured to the rib.

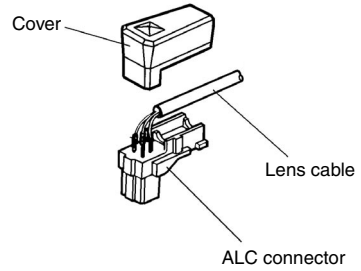

3 Secure the camera mounting base (option) to an installation position, and mount the camera on the base.

- The mounting method of the camera mounting base varies depending on the material of the installation position. Do not use wood screws or nails to secure the camera mounting base.
 - Steel products:
Secured with bolts and nuts
 - Concrete wall:
Secured with anchor bolts or AY plug bolts (M6 or M8) manufactured by Matsushita Electric Works, Ltd. (Recommended tightening torque (M6): 5.0 N·m {3.7 lbf·ft}, recommended tightening torque (M8): 6.2 N·m {4.6 lbf·ft})
- The mounting conditions of the camera mounting base are described as follows:

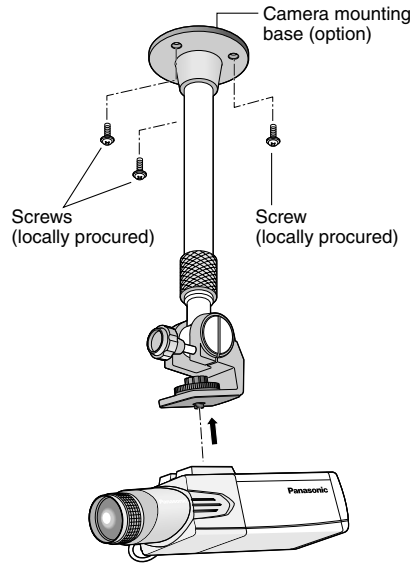

Important:

- If the total weight of the camera and lens exceeds 1 kg, use a housing to take measures against camera drop.
-

Installation position	Applicable mounting base	Recommended screw	Screw quantity	Minimum pull-out strength (per 1 screw)
On ceiling	WV-7011	M6	4 pieces	196 N {44 lbf}
	WV-7010	M8	3 pieces	196 N {44 lbf}
	WV-7012	M6	3 pieces	196 N {44 lbf}
On wall	WV-831	M8	4 pieces	921 N {207 lbf}
	WV-7013	M6	3 pieces	2.25 kN {505 lbf}

For some applicable mounting bases, "A" is attached to the model number. The mounting conditions are the same even for the A-attached models.

- When the tripod socket is mounted on the top of the camera, be sure to use the screws that were removed from the tripod socket. Use of longer or shorter screws may cause drop or damage. (Recommended tightening torque: 0.39 N·m {0.29 lbf·ft})

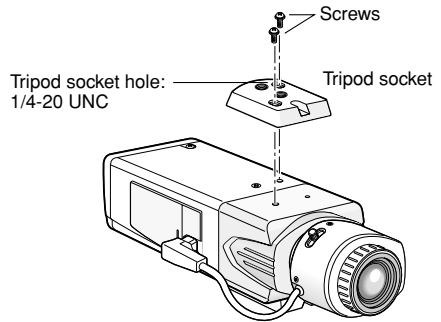

4 Establish the connection of a coaxial cable (locally procured).

Important:

- Be sure to turn off the power of each device before connection.

Connect a coaxial cable (locally procured) to the video output connector. If the synchronizing signal input is provided from an external device, connect another coaxial cable to the external synchronization input connector.

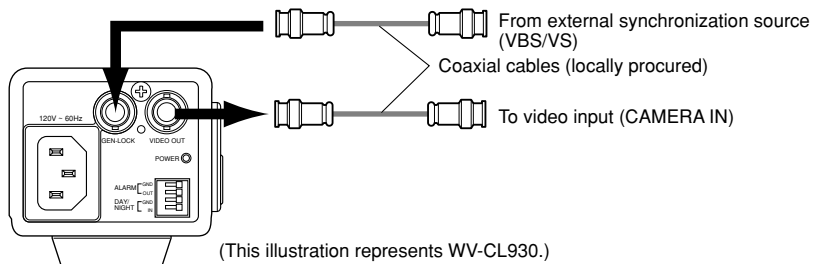

Important:

- Be sure to secure the coaxial cable connectors.

5 Use a cable tie (locally procured) to attach the coaxial cable to the camera mounting base.

Important:

- The cable tie shall be made of metallic or durable material to be strong enough because the tie plays the role of camera drop prevention measures in case.

<Installation sample on a ceiling>

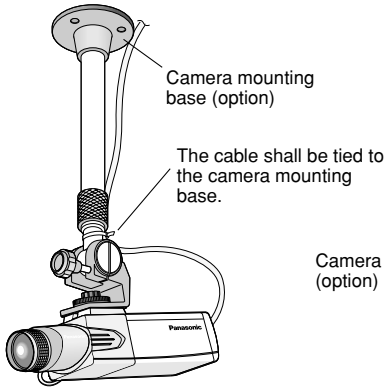

<Installation sample on a wall>

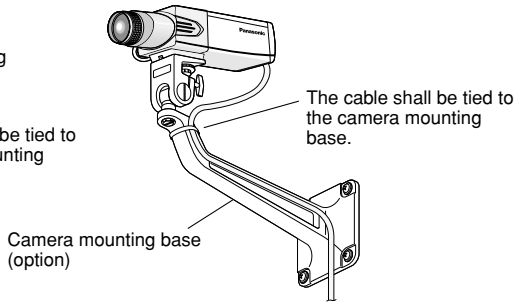

6 Connect the power cord and turn on the power.

WV-CL930

Connect between the power connector on the rear side of the camera and a plug socket with the supplied power cord.

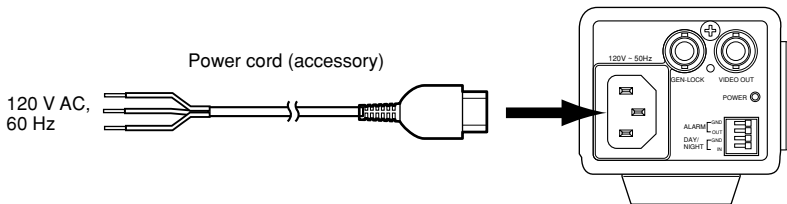

Caution:

The camera shall be connected with cord set with plug.
Plug for respective country shall be mounted on the Power cord by a qualified electrical.

WV-CL934

Select either 24 V AC or 12 V DC for power supply and connect the power supply to the AC/DC power terminal.

Caution:

To prevent fire or electric shock hazard, use a UL listed cable (VW-1, style 1007) for the 24 V AC or 12 V DC Input Terminal.

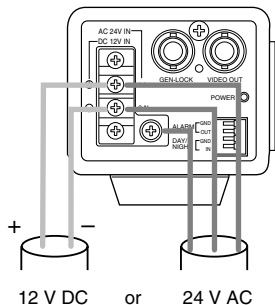

7 Adjust the camera angle by loosening the screw of the camera mounting base while viewing the video monitor.

Be sure to loosen the screw of the camera mounting base when the camera angle is adjusted. If the camera angle is changed when the screw is tight, excessive force is applied to the camera mounting base and camera, and accordingly they may be damaged. Be sure to tighten the screw securely after camera angle adjustment.

8 Adjust the focus.

When an auto iris lens is used, the originally adjusted focus may be slightly off depending on the iris state resulting from the focal depth of the lens. In such a case, open the iris by darkening the subject as much as possible and adjust the focus, and the focus-off state can be prevented.

Use of "ABF" of "BACK-FOCUS SETUP" in the setup menu (☞ page 45) allows users to adjust the focus optimally in the range of the capability to automatically follow the variation in illuminance. (Note: The adjusted focal point is not necessarily the same as the optimal focal point at the specified illuminance.)

- The out-of-focus level in the near-infrared light region may be higher than that in the visible light region.

Setting "C/L ↔ B/W" of "BACK-FOCUS SETUP" to "AUTO" or "PRESET" in the setup menu allows users to adjust the focus in both the near-infrared light and visible light regions. (The variation in illuminance is not followed after focus adjustment.)

How to use varifocal lens/zoom lens

- Reset the back focus position to the CS mount default position before the back focus adjustment. (Press the right and left buttons among the operation buttons simultaneously, or move the cursor to "MANUAL-ADJ" of "BACK-FOCUS SETUP" in the setup menu and press the right and left buttons simultaneously after pressing the setting button.)
- Be aware that the adjustment method varies with varifocal lens or zoom lens models. For further information, refer to the operating instructions for the lens to be used.

Notes:

- The adjustment procedure for general varifocal lenses is described as follows: For further information, refer to the operating instructions for the lens to be used.
 1. Display a subject that exists as far as possible (10 m or more recommended) to adjust the back focus.
 2. For 8-, or 10-fold magnification lenses, adjust the back focus after setting the zoom to the WIDE end and setting the focus to the FAR end.
For 2-, or 3-fold magnification lenses, adjust the back focus after setting the zoom to the TELE end and setting the focus to the FAR end.
 3. Adjust the view angle and focus coarsely by adjusting the zoom and focus of the lens to center a subject in the screen, and then perform the main adjustment of the back focus (☞ pages 17 and 45).
 - When a non-Panasonic lens that has an extended range for lens focusing is used, adjust the back focus after setting the focus to a position at a short distance from the FAR end in Step 2 described above. If adjustment is performed in the extended range, appropriate adjustment cannot be obtained.
-

How to use fixed focus lens

- For a fixed focus lens with focus adjustment, adjust the back focus after setting the focus of the lens to the FAR end.

9 Adjusts the back focus.

Use the operation buttons (☞ page 9) for this operation.

The back focus is also adjustable in the setup menu. Refer to page 45 for how to operate and detailed explanation.

- ① Press the setting button after adjusting the view angle while viewing the video monitor.
- ② The focus position indicator is displayed in the lower part of the screen, and the back focus is automatically adjusted.
- ③ To perform fine adjustment of the back focus after automatic back focus adjustment, use the right or left button.

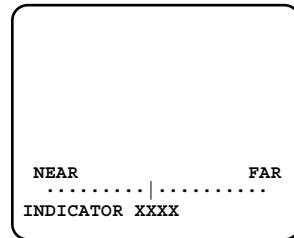

Notes:

- No operation for more than 10 seconds automatically clears the focus position indicator.
 - Pressing the right and left buttons simultaneously resets the back focus position to the CS mount default position.
-

Setting of external synchronization switch

When an external synchronizing signal input is provided to the external synchronization input connector on the rear side of the camera for loop through, select "Hi-Z". To terminate the connector, select "G/L 75 Ω". Select "G/L 75 Ω" for the normal situation, too.

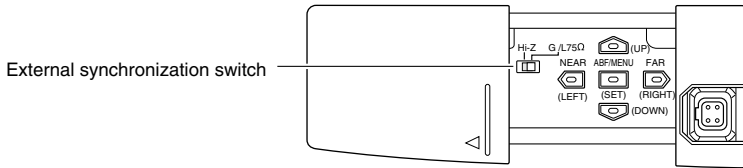

External terminal

Important:

- Be sure to turn off the power of each device before connection.

Alarm output

Output specification: Open collector output
(max. voltage: 16 V DC)

Off: 2 to 4 V DC, internally pulled up

On: Output voltage 1 V DC or less (max. drive current: 100 mA)

Color/black-and-white input

Input specification: No-voltage make contact input (3 to 5 V DC, internally pulled up)

Color: Open or 3 to 5 V DC

Black and white: Make contact with GND
(required drive current: 0.2 mA or more)

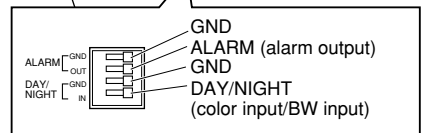
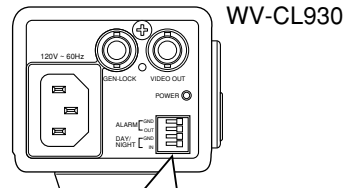

* The external terminal is the same between WV-CL930 and WV-CL934.

- * When color input or black-and-white input is enabled, set the black-and-white switching, "BW MODE" to "EXT". (☞ page 40)
- * When an external device is connected, exercise care to avoid exceeding the rating.
- * Applicable wire: AWG22-AWG28, solid wire/stranded wire
Strip the end 9 to 10 mm {30" to 33"} of the wire and insert it.

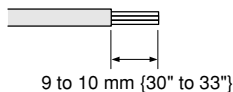

Setup Menu

Performing each setting item in the setup menu should be completed in advance to use this unit. Perform the settings for each item in accordance with the conditions of the camera shooting area.

The following is an example of setup procedure when LANGUAGE is set to ENGLISH.

Setup menu list

Setup item	Description	Reference pages
CAMERA SETUP	Performs the camera operation settings.	
CAMERA ID	Specifies the camera title. "CAMERA ID" creates the camera title that indicates the camera location and other information about the camera with alphanumeric, symbol, and displays on the screen.	23
ALC/ELC	Selects the method of controlling the quantity of light in accordance with the lens to be used.	25
SHUTTER	Specifies the electronic shutter speed.	28
AGC	Specifies gain adjustment.	29
SENS UP	Specifies electronic sensitivity enhancement.	30
SYNC	Specifies the synchronization type.	31
WHITE BAL	Specifies white balance adjustment.	35
MOTION DET	Selects the motion detector mode.	36
DNR	Selects the level of the digital noise reduction function.	40
RESOLUTION	Selects the level of image resolution.	40
BW MODE	Performs each setting regarding the black-and-white mode such as switching between color and black-and-white images.	40
PRIVACY ZONE	Hides undesired portions in the camera shooting area.	42
MIRROR	Flips images horizontally.	43
LENS-DRIVE	Selects the drive control type in accordance with the lens to be used.	43
STABILIZER	Decides whether or not to enable the image stabilizer.	44
BACK-FOCUS SETUP	Selects the back focus setting type and performs fine adjustment.	45

Setup item	Description	Reference pages
SPECIAL SETUP		
CHROMA GAIN	Adjusts the chroma level.	47
AP GAIN	Adjusts the aperture level.	47
PEDESTAL	Adjusts the pedestal level.	47
HUE	Adjusts the chroma phase (hue) level.	48
PIX OFF	Corrects image defect such as flaws.	48
COMMUNICATION	Performs the communication setting of the system with a receiver into which this unit is integrated.	49
CAMERA RESET	Restores the settings in the setup menu to the default settings.	49
SER.NO.	Displays the serial number of this unit.	49
LANGUAGE SETUP	Selects a language to be used in the setup menu.	50

■ Basic operation

The description below explains how to operate the setup menu basically.

The operations in the setup menu are performed with the operation buttons (☞ page 9) after calling up the setup menu on the connected video monitor.

The operations in the setup menu can also be performed through the system controller (option).

Screenshot 1

Hold down the setting button for approx. 2 seconds to call up the top screen of the setup menu.

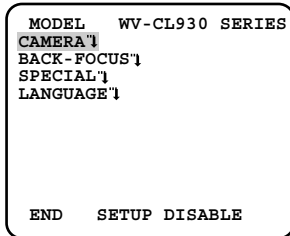

Step 1

Press the up button or the down button to move the cursor to "END".

Step 2

Press the right button to move the cursor to "SETUP", and press the setting button to change the setup mode from "DISABLE" to "ENABLE".

Screenshot 2

The setup mode changes to "ENABLE", and the setup menu becomes ready to be set.

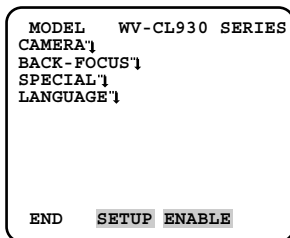

Step 3

Move the cursor to the item to be set, and press the setting button.

Screenshot 3

The selected setup screen in the setup menu appears on the screen.

```
**CAMERA SETUP** 1/2
CAMERA ID   OFF↓
ALC/ELC    ALC↓
SHUTTER     OFF
AGC         ON↓
SENS UP     OFF
SYNC        INT
WHITE BAL   ATW1↓
MOTION DET  OFF
DNR         HIGH
RESOLUTION  HIGH
BW MODE↓
```

```
**CAMERA SETUP** 2/2
PRIVACY ZONE OFF
MIRROR      OFF
LENS-DRIVE  DC
STABILIZER  OFF

RET TOP END
```

Notes:

- If the top screen of the setup menu is called up while a camera image is displayed, the setup mode is always "DISABLE" to prevent operation errors. To perform settings in the setup menu, change the setup mode to "ENABLE".
 - The cursor is a reversely highlighted part.
-

Step 4

Perform the settings for each item.

- **Selection of setting item:**
Press the up button or down button to move the cursor.
- **Change of settings:**
Press the right button or left button.
- **Display of advanced setup screen:**
Press the setting button when "↓" is attached to the target setting item.
- **Return to previous setup screen:**
Move the cursor to "RET" and press the setting button.
- **Return to top screen:**
Move the cursor to "TOP" and press the setting button.

Step5

To return to the camera image screen, move the cursor to "END" and press the setting button.

Camera Operation Setup [CAMERA SETUP]

The following describes the camera operation settings. The following settings are performed on the "CAMERA SETUP" screen through the top screen. Refer to page 21 for how to call up the screen.

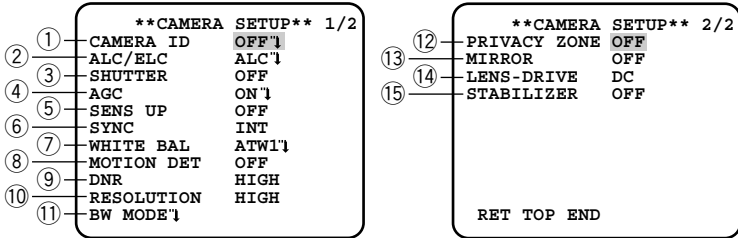

1. Camera title setting [CAMERA ID]

This item specifies the camera title. The camera title that indicates the camera location and other information about the camera is created with alphanumeric characters and symbol, and displayed on the screen. The camera title is named with up to 16 characters. Follow the procedure below to specify the camera title.

"CAMERA SETUP" screen

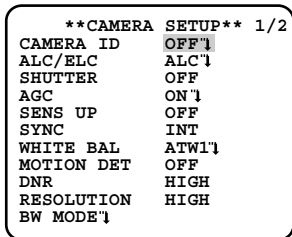

Title creation screen

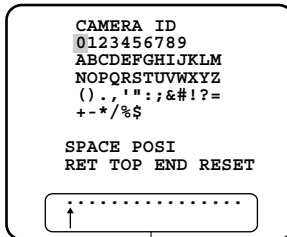

Display positioning screen

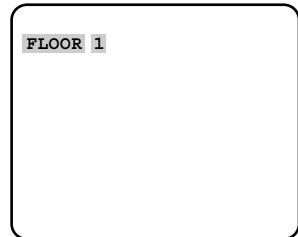

Step 1

Set "CAMERA ID" to "ON" and press the setting button.

→ The title creation screen appears.

Step 2

Move the cursor to the target item with use of the up, down, right, and left buttons, and press the setting button to enter the character.

→ The entered characters are displayed in the editing area.

<Character entry>

- To revise a character, move the cursor to the arrow (↑) in the editing area, move the cursor (↑) to the character to be revised with use of the right and left buttons, and enter a correct character.
- To enter a blank, move the cursor to "SPACE" and press the setting button.
- To delete all the entered characters, move the cursor to "RESET" and press the setting button.

Step 3

Move the cursor to "POSI" and press the setting button after title entry.

→ The display positioning screen appears.

Step 4

Use the up, down, right, and left buttons to decide the title position and press the setting button.

→ The camera title and title position are specified.

2. Method of controlling quantity of light [ALC/ELC]

The method of controlling the quantity of light is selected from the following in accordance with the lens to be used.

ALC (default): Adjusts the iris of the lens in accordance with the brightness of a subject. This selection is suitable for use of an auto iris lens (ALC lens).

ALC+: Controls the quantity of light with a combination of the electronic shutter and auto iris. This selection is suitable at shooting a bright subject such as an outdoor subject with auto iris lens. Be aware that flicker may occur when a subject is under fluorescent lighting.

ELC: Fixes the iris of the lens to a set value. This selection is suitable for use of a lens with fixed iris or manual iris.

Backlight compensation

- If a subject has a bright light such as a spotlight in its background, the subject appears shadowy because the camera adjusts the iris in accordance with the bright area.
- To eliminate this phenomenon, masking bright areas allows users to perform backlight compensation to hide bright areas.
- Backlight compensation has two modes: One is the PRESET ON mode for automatic compensation after sensing the light conditions on the camera side, the other is PRESET OFF mode for specifying the sensing area manually.

[No backlight compensation performed]

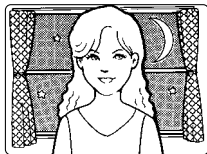

Nighttime

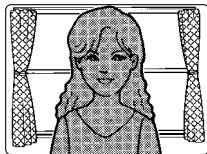

Daytime

[Backlight compensation performed]

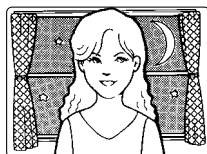

Nighttime

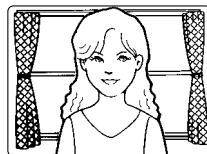

Daytime

PRESET mode setting

"CAMERA SETUP" screen

```
**CAMERA SETUP** 1/2
CAMERA ID    OFF ↵
ALC/ELC     ALC ↵
SHUTTER      OFF
AGC          ON ↵
SENS UP     OFF
SYNC        INT
WHITE BAL   ATW1 ↵
MOTION DET  OFF
DNR         HIGH
RESOLUTION  HIGH
BW MODE ↵
```

"ALC CONT" screen

```
**ALC CONT**
BACK LIGHT COMP

PRESET      OFF
PEAK MODE   OFF
MASK SET ↵

LEVEL      ... | ... 128
           -   +

RET TOP END
```

"ALC+CONT" screen

```
**ALC+CONT**
BACK LIGHT COMP

PRESET      OFF
PEAK MODE   OFF
MASK SET ↵

LEVEL      ... | ... 128
           -   +

RET TOP END
```

"ELC CONT" screen

```
**ELC CONT**
BACK LIGHT COMP

PRESET      ON
PEAK MODE   OFF

LEVEL      ... | ... 128
           -   +

RET TOP END
```

Step 1

Move the cursor to "ALC", "ALC+", or "ELC" of "ALC/ELC" and press the setting button.

→ The "ALC CONT", "ALC+CONT" or "ELC CONT" screen appears.

Step 2

Move the cursor to "PRESET" and use the right or left button to select "ON" or "OFF".

ON: Automatically performs backlight compensation.

OFF: Performs backlight compensation after specifying the compensation area.

When "OFF" is selected, "MASK SET" appears on the "ALC CONT", "ALC+CONT" or "ELC CONT" screen. (☞ page 27)

Step 3

To change the video output level (image contrast), move the cursor to "LEVEL" and adjust the level with use of the right or left button.

Sensing area setting for backlight compensation

If backlight compensation does not function desirably in the PRESET ON mode, use the PRESET OFF mode, mask too bright areas manually and perform backlight compensation.

"ALC CONT" screen

```

**ALC CONT**
BACK LIGHT COMP
PRESET          OFF
PEAK MODE       OFF
MASK SET1
LEVEL          ... | ...128
                -   +
RET TOP END
    
```

"ALC+CONT" screen

```

**ALC+CONT**
BACK LIGHT COMP
PRESET          OFF
PEAK MODE       OFF
MASK SET1
LEVEL          ... | ...128
                -   +
RET TOP END
    
```

"ELC CONT" screen

```

**ELC CONT**
BACK LIGHT COMP
PRESET          OFF
PEAK MODE       OFF
MASK SET1
LEVEL          ... | ...128
                -   +
RET TOP END
    
```

Mask setting screen

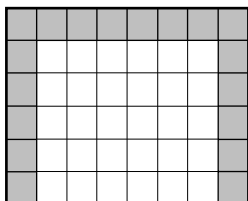

Step 1

Move the cursor to "PRESET" and use left or right button to select "OFF".

Step 2

Move the cursor to "MASK SET" and press the setting button to call up the mask screen. The mask setting screen shows 48-split areas and blinks the top and far left split area.

Step 3

Mask bright areas in the background.

- ① Move the blinking portion to the area to be masked with use of the right or left button.
- ② Press the setting button to mask the area. When the blinking portion is present on the masked area, the masked area is displayed with horizontal stripes and white alternately. When the blinking portion is present on other areas, the masked area becomes white.
- ③ Repeat the operation ② described above until masking is completed, and hold down the setting button for more than 2 seconds to resume the previous screen.

To cancel the masking, move the blinking portion to the masked area and press the setting button.

Step 4

To change the video output level (image contrast), move the cursor to "LEVEL" and adjust the level with use of the right or left button.

Flare compensation mode

If a lens flare is undesirable, move the cursor to "PEAK MODE" and use right or left button to select "ON".

ON: Performs flare compensation.

OFF (default): Does not perform flare compensation.

3. Electronic shutter setting [SHUTTER]

The variation in electronic shutter speed allows users to perform the following.

- Increased shutter speed prevents blurring fast-moving subjects.

The electronic shutter speed is selectable from the following:

OFF (1/60) (default), 1/120, 1/250, 1/500, 1/1 000, 1/2 000, 1/4 000, and 1/10 000

Notes:

- When "ALC/ELC" is set to "ELC" or "ALC+" (☞ page 25), the shutter setting cannot be performed. "OFF (1/60)" is automatically selected.
 - If the controller, WV-CU254 or WV-CU204 is used, SW LED and the status of "SHUTTER" are not correctly displayed.
-

4. Gain control setting [AGC]

"CAMERA SETUP" screen

```

**CAMERA SETUP** 1/2
CAMERA ID   OFF↓
ALC/ELC    ALC↓
SHUTTER     OFF
AGC         ON↓
SENS UP     OFF
SYNC        INT
WHITE BAL   ATW1↓
MOTION DET  OFF
DNR         HIGH
RESOLUTION  HIGH
BW MODE↑
```

"AGC MAX" screen

```

** AGC MAX **
LEVEL      ...|...128
           -  +
RET TOP END
```

Step 1

Move the cursor to "AGC" and use right or left button to select "ON" or "OFF".

ON (default): Automatically increases the gain to make the screen brighter when the illuminance of the subject becomes darker. The maximum value is adjustable.

OFF: Does not increase the gain. (The normal image remains.)

Step 2

Move the cursor to "ON" and press the setting button to call up the "AGC MAX" screen.

Step 3

Move the cursor to "LEVEL". The cursor is reversely highlighted.

Move the cursor horizontally to adjust the gain with use of the right or left button.

Notes:

- Change in the level of "AGC MAX" causes change in the level of the input signal that enables electronic sensitivity enhancement when "SENS UP" is set to AUTO and also change in the level of the input signal that activates black-and-white mode.
 - If noise is undesirable, adjust the level of "AGC MAX".
-

5. Electronic sensitivity enhancement setting [SENS UP]

Use of the electronic sensitivity enhancement function increases the quantity of light stored on the CCD, and accordingly the image becomes brighter. The magnification is unchanged for selection of FIX, and the magnification is changeable in accordance with the illuminance of a subject for selection of AUTO. The magnification of the electronic sensitivity is selectable from the following.

OFF (default)/X2 AUTO/X4 AUTO/X6 AUTO/X10 AUTO/X16 AUTO/X32 AUTO/X2 FIX/
X4 FIX/X6 FIX/X10 FIX/X16 FIX/X32 FIX/X64 FIX/X128 FIX

Notes:

- When the magnification of "SENS UP" is increased, the screen becomes coarser, more whitish, or more flawed. However, this phenomenon is normal.
 - The status display of the system device does not show "X64 FIX" and "X128 FIX" of "SENS UP". In such cases, "X32 FIX" is shown.
 - If the controller, WV-CU254 or WV-CU204 is used, SW LED and the status of "SENS UP" are not correctly displayed.
-

6. Synchronization setting [SYNC]

This unit supports the following 5 types of synchronization methods, and one of the following is selected.

The order of descriptions below indicates the order of priorities.

- ① Multiplexed vertical drive signal (VD2)
- ② Power supply synchronization (LL)
 - * Synchronization is performed on the basis of the power supply frequency.
- ③ Composite color video signal or black burst signal (VBS)
- ④ Monochrome composite video signal or composite synchronizing signal (VS)
- ⑤ Internal synchronization (INT) (default)

Input of a multiplexed vertical drive signal (VD2) automatically switches to the VD2 synchronization even if the camera is set to other than the VD2 synchronization method.

The set item displays are shown in the chart below with accordance with a synchronization signal input.

Power supply frequency [Hz]	Synchronization signal input			Menu display
	VD2	VBS	VS	
60	–	○	X	VBS ↔ LL*
	–	X	○	VS ↔ LL*
	–	X	X	INT ↔ LL*

* These items are switchable with use of the right or left button.

When LL, VBS, or VS is selected, power supply synchronizing phase, genlock horizontal phase, subcarrier phase, and others can be set up. (☞ pages 32 - 34)

Note:

When "INT" is selected, do not provide synchronization signals to the external synchronizing input connector on the rear side of the camera.

Adjustment of phase in power supply synchronization mode (LL)

The adjusting video signal of the camera and the external synchronizing input signal are connected to a 2-input oscilloscope and the phase is adjusted.

Note:

Movement of the camera or presence of a spike noise in the power line may cause vertical phase change. In such a case, adjust the phase again.

Follow the procedure in the next page to adjust the phase.

"CAMERA SETUP" screen

```

**CAMERA SETUP** 1/2
CAMERA ID  OFF↑
ALC/ELC    ALC↑
SHUTTER    OFF
AGC        ON↑
SENS UP    OFF
SYNC       INT
WHITE BAL  ATW1↑
MOTION DET OFF
DNR        HIGH
RESOLUTION HIGH
BW MODE↓

```

"SYNC" screen

```

**SYNC**
V PHASE
COARSE   1(1--16)
FINE     ...|...128
          -  +
RET TOP END

```

Step 1

Set "SYNC" to "LL" and press the setting button.

→ The "SYNC" screen appears.

Step 2

Connect the video output signal and external synchronizing input signal of the camera to a 2-input oscilloscope, and move the cursor to "COARSE".

Step 3

Adjust the oscilloscope to the vertical rate, and extend the vertical synchronizing part of the oscilloscope.

Move the cursor horizontally to adjust the vertical phase with use of the right or left button. The phase can be adjusted in 16 steps by 22.5 degrees.

1 (1--16) : 0°/2 (1--16) : 22.5°//16 (1--16) : 337.5°

Step 4

Move the cursor to "FINE", and move the cursor horizontally with use of the right or left button to adjust both vertical phases.

Adjustment of phase in VBS genlock mode (VBS)

The adjusting video signal of the camera and the external synchronizing input signal are connected to a 2-input oscilloscope and the phase is adjusted. Follow the procedure below to adjust the phase.

"CAMERA SETUP" screen

```
**CAMERA SETUP** 1/2
CAMERA ID    OFF ↵
ALC/ELC     ALC ↵
SHUTTER      OFF
AGC          ON ↵
SENS UP     OFF
SYNC        INT
WHITE BAL   ATW1 ↵
MOTION DET  OFF
DNR         HIGH
RESOLUTION  HIGH
BW MODE ↵
```

"SYNC" screen

```
**SYNC**
H PHASE      ... | ... 128
              -   +
SC COARSE    1 (1--4)
SC FINE      ... | ... 128
              -   +

RET TOP END
```

Step 1

Provide a VBS signal to the external synchronizing input connector on the rear side of the camera.

→ The "SYNC" setting automatically changes to "EXT (VBS)".

Step 2

Move the cursor to "EXT (VBS)" and press the setting button.

→ The "SYNC" screen appears.

Step 3

Connect the video output signal and external synchronizing input signal of the camera to a 2-input oscilloscope, and move the cursor to "H PHASE".

Step 4

Adjust the oscilloscope to the horizontal rate, and extend the horizontal synchronizing part of the oscilloscope.

Move the cursor horizontally to adjust the horizontal phase with use of the right or left button.

Adjustable range: 0 to $-2.0 \mu\text{s}$

Step 5

Move the cursor to "SC COARSE" (subcarrier coarse adjustment), and use the following 4 steps to match the real color of the subject with the color of the effect output signal (program output video signal) of the special effect device (SEG) with use of right or left button.

1 (1--4) : $0^\circ/2$ (1--4) : $90^\circ/3$ (1--4) : $180^\circ/4$ (1--4) : 270°

Step 6

Move the cursor to "SC FINE" (subcarrier fine adjustment), and move the cursor horizontally with use of the right or left button to match the real color of the subject with the color of the program output video signal.

Notes:

- When the cursor moves to the right end "+" position, the cursor moves to the left end "-" position. At the time, the setting value of "SC COARSE" is incremented by 1, and adjustment is continuously performed.
- Holding down the right or left button for more than 1 second increases the cursor moving speed.
- To achieve high precision adjustment, provide the video signal of the camera and program output signal to a vector chromaticity indicator to compare the macro phases of both signals.

Adjustment of phase in VS genlock mode (VS)

The adjusting video signal of the camera and the criterial external synchronizing input signal are connected to a 2-input oscilloscope and the phase is adjusted. Follow the procedure below to adjust the phase.

"CAMERA SETUP" screen

```
**CAMERA SETUP** 1/2
CAMERA ID    OFF ↵
ALC/ELC     ALC ↵
SHUTTER      OFF
AGC          ON ↵
SENS UP     OFF
SYNC        INT
WHITE BAL   ATW1 ↵
MOTION DET  OFF
DNR         HIGH
RESOLUTION  HIGH
BW MODE ↵
```

"SYNC" screen

```
**SYNC**
H PHASE      . . . . . 128
              -   +
RET TOP END
```

Step 1

Provide a VS signal to the external synchronizing input connector on the rear side of the camera.

→ The "SYNC" setting automatically changes to "EXT (VS)".

Step 2

Move the cursor to "EXT (VS)" and press the setting button.

→ The "SYNC" screen appears.

Step 3

Connect the video output signal and external synchronizing input signal of the camera to a 2-input oscilloscope, and move the cursor to "H PHASE".

Step 4

Adjust the oscilloscope to the horizontal rate, and extend the horizontal synchronizing part of the oscilloscope.

Move the cursor horizontally to adjust the horizontal phase with use of the right or left button.

Adjustable range: 0 to $-2.0 \mu\text{s}$

7. White balance setting [WHITE BAL]

The white balance adjustment is selectable from the following.

ATW1 (default): Activates the automatic color temperature tracking mode. The camera continuously measures the color temperature of the light source and automatically adjusts the white balance. Manual fine adjustment is also enabled after automatic white balance setting. (☞ page 36)

The adjustment of the color temperature ranges from approx. 2 700 K to 6 000 K. If the situation meets one of the following or other, color may not be accurately reproduced.

- The subject is mostly highly-colored.
- The photographic atmosphere is under the bright blue sky or at nightfall.
- The illumination of the light illuminating the subject is low.

ATW2: Activates the sodium lamp automatic color temperature tracking mode. The camera automatically achieves an optimal white balance under the sodium lamp.

The adjustment of the color temperature ranges from approx. 2 000 K to 6 000 K.

AWC: Activates the automatic white balance control mode. This adjustment is suitable for a location where a light source is stable. The adjustment of the color temperature ranges from approx. 2 000 K to 10 000 K. When "AWC" is selected, the operation to adjust the white balance is required.

When "AWC" is selected, follow the steps below to adjust the white balance.

"CAMERA SETUP" screen

```

**CAMERA SETUP** 1/2
CAMERA ID    OFF↓
ALC/ELC     ALC↓
SHUTTER      OFF
AGC          ON↓
SENS UP      OFF
SYNC         INT
WHITE BAL    AWC↓
MOTION DET   OFF
DNR          HIGH
RESOLUTION   HIGH
BW MODE↓
```

Step 1

Set "WHITE BAL" to "AWC" and press the left button to change to "AWC → PUSH SW".

Step 2

Press the setting button and adjust the white balance.

"PUSH SW" is reversely highlighted during adjustment. When the reversely highlighted display is restored, the white balance adjustment is completed.

Step 3

Press the right button to select "AWC".

Refer to the next page for fine adjustment of the white balance.

Note:

The adjustment of the color temperature ranges from approx. 2 000 K to 10 000 K. If the correct range is out of this adjustment range or lighting directed to a subject is too dark, the white balance may not completely adjusted. In such a case, "PUSH SW" stays reversely highlighted.

Manual fine adjustment of white balance

The white balance is manually fine adjusted after white balance automatically adjustment in the automatic color temperature tracking mode (ATW) or automatic white balance control mode (AWC).

Follow the procedure below for white balance fine adjustment.

"CAMERA SETUP" screen

```

**CAMERA SETUP** 1/2
CAMERA ID      OFF ↴
ALC/ELC        ALC ↴
SHUTTER        OFF
AGC            ON ↴
SENS UP        OFF
SYNC           INT
WHITE BAL      ATW1
MOTION DET     OFF
DNR            HIGH
RESOLUTION     HIGH
BW MODE1

```

Fine adjustment screen

```

**ATW1**
R      ... | ... 128
      -   +
B      ... | ... 128
      -   +

RET TOP END

```

Step 1

Set "WHITE BAL" to "ATW1", "ATW2" or "AWC" and press the setting button.

→ The fine adjustment screen appears.

Step 2

Move the cursor to "R" and "B" and use the right or left button to fine adjust the level for each. "R" represents red and "B" represents blue. When the level indicator moves in the "+" direction, the color becomes deeper, and when the level indicator moves in the "-" direction, the color becomes lighter.

8. Motion detector function setting [MOTION DET]

The motion detector function is set. Either MODE1 or MODE2 is selected. When MODE1 is selected, the detailed settings such as settings of the detection sensitivity and detection area are required. The detection area can be specified and checked in the demonstration mode.

MODE1: Provides an alarm signal when a motion is detected.

MODE2: Provides an alarm signal when the camera is covered or the camera direction is changed.

OFF (default): Disables the motion detector function.

Description about motion detector function (MODE1)

This function split a screen into 48 blocks, detects brightness change in each block, and provides an alarm signal when a change (motion) is observed in the image of the shooting area.

This function allows users to record the camera image on a recording device when an alarm sounds.

Detection condition

Subject size: A moving subject needs to be equal to or larger than 1/48 of the screen at "STABILIZER OFF".

Subject contrast: The contrast ratio between the background and moving subject needs to be equal to or larger than 5 % (at maximum sensitivity).

Subject moving speed: The passing time for a subject to move from the end to the other end of the screen needs to be equal to or larger than 0.8 seconds (at 5 % of contrast ratio). A subject moving faster than the description above is undetectable.

Note:

The larger the contrast ratio (difference between brightness and darkness) becomes, the less the limitation on the size and moving speed of a subject becomes.

Demonstration mode

The brightness change in each of 48-split blocks is detected, and the mask is covered on the block where the change in the average brightness exceeds the specified detection sensitivity level.

The adjustment of the detection sensitivity level and the setting of the detection areas are repeated to obtain an optimal state on the basis of the results in the demonstration mode.

Description about motion detector function (MODE2)

This function provides an alarm signal when a change in the state of a subject occurs by covering the camera with a cloth, a cap, or others, or by changing the camera direction largely.

Important:

- A change in the state of a subject may not be detected in the following cases:
 - When only a part of the lens is hidden, or the cover is transparent,
 - When the subjects are similar between before and after changing the camera direction.
 - False detection may occur in the following cases:
 - When a change in brightness is significant such as turning on and off a light,
 - When the traffic volume including people and cars is high.
-

Advanced settings about motion detector function (MODE1)

The description below specifies the sensitivity level and detection area of the motion detector (MODE1).

To perform mask setting, set the image stabilizer, i.e. "STABILIZER" to "OFF". (☞ page 44)

"CAMERA SETUP" screen

```

**CAMERA SETUP** 1/2
CAMERA ID      OFF 1
ALC/ELC       ALC 1
SHUTTER       OFF
AGC           ON 1
SENS UP       OFF
SYNC         INT
WHITE BAL     ATWL 1
MOTION DET    OFF
DNR          HIGH
RESOLUTION    HIGH
BW MODE 1

```

"MODE 1" screen

```

**MODE1**
LEVEL          ... | ... 128
                -   +
DWEELL TIME    2S
DISPLAY MODE 1
ALARM         OFF
MASK SET 1
RET TOP END

```

Mask setting screen

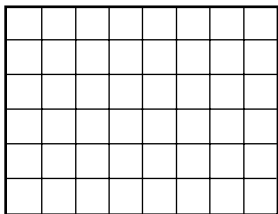

Step 1

Set "MOTION DET" to "MODE1" and press the setting button.

→ The "MODE1" screen appears.

Step 2

Move the cursor to "MASK SET" and press the setting button.

→ The mask setting screen appears.

Step 3

Perform mask setting. The operation procedure is the same as the masking operation in the process of Sensing area setting for back-light compensation. (☞ page 27)

Step 4

Hold down the setting button for approx. more than 2 seconds after completion of masking.

→ The "MODE1" screen appears again.

Step 5

Move the cursor to "ALARM", and decide whether or not to provide an alarm signal in the demonstration mode with use of "ON" or "OFF".

ON: Provides an alarm signal output in the demonstration mode, and allows users to check the operation on the monitor when a motion is detection.

OFF (default): Provides no alarm signal output in the demonstration mode.

Step 6

Move the cursor to "DISPLAY MODE" and press the setting button.

→ The demonstration mode is implemented, and the blocks on which significant brightness change was detected blink.

Step 7

Press the setting button.

→ The demonstration mode is terminated, and "MODE1" screen appears again.

Step 8

Move the cursor to "LEVEL" and use the right or left button to adjust the detection sensitivity level. When the level indicator moves in the "+" direction, the level becomes higher. When the level indicator moves in the "-" direction, the level becomes lower.

Repeat from Step 6 to Step 8 to obtain an optimal level.

Step 9

Move the cursor to "DWELL TIME" and select an alarm detection skipping time from the following:

2S (default)/5S/10S/30S (S: Second)

Selection of an alarm detection skipping time disables the detection of an alarm until a lapse of a specified time after detecting an alarm once.

Important:

- When a curtain swaying in the wind is detected, use the masking function to exclude the curtain from the detection area.
 - When the noise level is high under low illuminance lighting resulting in malfunction, decrease the sensitivity (LEVEL). When the illuminance of a subject changes abruptly, e.g. caused by car headlights or turning on and off a light, false detection may occur.
 - Approximately 0.2-second delay exists between detection of a change (motion) in image with this unit and alarm signal output. When the setup menu is displayed, an alarm output is not provided. (The case that "ALARM" is set to ON in the demonstration mode is excluded.)
 - Selection of "ON" for the motion detector function causes a malfunction with a device that uses a VCR time code because an alarm data output is provided during blanking. In such a case, set the motion detector function to "OFF".
 - The motion detector function is not exclusively used for prevention of theft, fire, etc. We are not responsible for any accidents or damages occurring in case.
-

9. Digital noise reduction function setting [DNR]

The digital noise reduction function reduces noise automatically under the condition of low illumination. The effect level of the noise reduction function is selectable from the following:

LOW: Low level of noise reduction (small residual image)

MID: Medium level of noise reduction (medium residual image)

HIGH (default): High level of noise reduction (large residual image)

10. Image resolution setting [RESOLUTION]

A resolution of camera images is selectable from the following:

NORMAL: Horizontal resolution of 480 TV lines or more

HIGH (default): Horizontal resolution of 540 TV lines typ.

Note:

When the electronic sensitivity enhancement function, "SENS UP", is activated under the condition that "HIGH" is selected, noise may increase.

11. Settings in black-and-white mode [BW MODE]

The settings regarding the black-and-white mode are performed.

Follow the procedure below for settings regarding the black-and-white mode.

"CAMERA SETUP" screen

```
  **CAMERA SETUP** 1/2
CAMERA ID  OFF↓
ALC/ELC   ALC↓
SHUTTER   OFF
AGC       ON↓
SENS UP   OFF
SYNC      INT
WHITE BAL  ATW1↓
MOTION DET OFF
DNR       HIGH
RESOLUTION HIGH
BW MODE↓
```

"BW MODE" screen

```
  **BW MODE**
BW                OFF
BURST (BW)       ON
RET TOP END
```

"BW MODE" screen

```
  **BW MODE**
BW                AUTO1
LEVEL             HIGH
DURATION TIME    ···
                 S L
BURST (BW)       ON
RET TOP END
```

Step 1

Move the cursor to "BW MODE" and press the setting button.

→ The "BW MODE" screen appears.

Step 2

Move the cursor to "BW" and select the black-and-white control from the following:

AUTO1: Automatically toggles between color and black-and-white images in accordance with the screen brightness (illumination). The black-and-white mode is selected for dark images, and the color mode is selected for bright images.

AUTO2: Uses a near-infrared light source at nighttime.

EXT: Is selected to control switching between color and black-and-white images after connecting an external device to the external terminal (DAY/NIGHT). (☞ page 18)

ON: Displays black-and-white images.

OFF (default): Displays color images.

Note:

If a subject is always moving or the screen is occupied with a uniform color, brightness determination may be not performed successfully because the brightness is merely determined by information from the CCD image sensor. When "AUTO2" is selected, the wave length of the light source shall be 800 nm or longer.

Step 3

Move the cursor to "LEVEL" and select a brightness level at which switching between color and black-and-white images is performed from the following:

LOW: Switches from color to black-and-white images when the ambient brightness (illuminance) of the camera is approx. 0.1 lx or less. (when the AGC MAX level is set to the top end.)

HIGH (default): Switches from color to black-and-white images when the ambient brightness (illuminance) of the camera is approx. 0.2 lx or less. (when the AGC MAX level is set to the top end.)

Step 4

Move the cursor to "DURATION TIME" and select a time for switching between color and black-and-white images from the following:
(Default: 30 seconds)

10 sec.- 30 sec.- 60 sec.- 300 sec.

(S)

(L)

Step 5

Move the cursor to "BURST (BW)", and decide whether or not to provide a burst signal output in the black-and-white mode with use of "ON" or "OFF".

ON (default): Provides a burst signal output.

OFF: Does not provide any burst signal output.

Notes:

- The auto back focus function also allows users to correct out of focus when changing between color and black-and-white images. (☞ page 45)
 - Images may not be displayed appropriately without burst signals when camera images are displayed in the black-and-white mode depending on a monitor or VCR model to be used. In such a case, set the burst signal output to "ON".
-

12. Privacy zone setting [PRIVACY ZONE]

When undesired portions in the camera shooting area (on the screen) exist, those portions (privacy zone) are hidden.

- ON (1):** Grays the zone.
ON (2): Mosaics the zone.
OFF (default): Displays the zone normally.

Up to 8 portions can be specified for the privacy zone. Follow the procedure below for privacy zone setting.

Note:

The privacy zone function is disabled at initializing the unit, i.e. right after turning on the power.

"CAMERA SETUP" screen

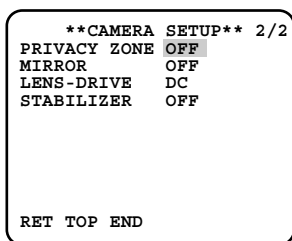

Zone number selection screen

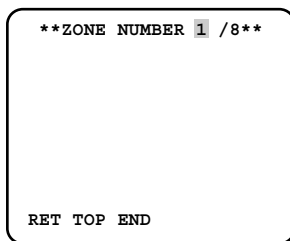

Zone setting screen

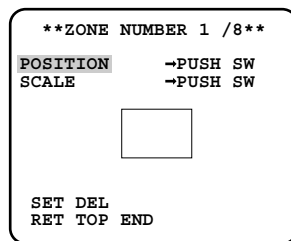

Step 1

Move the cursor to "PRIVACY ZONE", select "ON (1)" or "ON (2)", and press the setting button.

→ The zone number selection screen appears.

Step 2

Use the right or left button to select the target zone number after ascertaining that the cursor is present on "1" of "1/8" located at the right side of "ZONE NUMBER". When a zone number is marked with "*" at its right side, the zone with the number is already set to the privacy zone.

Step 3

Press the setting button after zone number selection.

→ The zone setting screen appears.

Notes:

- When a zone number that is already set to the privacy zone in Step 3 is selected, the image of the zone is displayed in the zone frame on the zone setting screen. Performing Step 4 and Step 5 clears the setting zone and implements new zone setting.
 - To cancel the zone setting, move the cursor to "DEL" and press the setting button. The zone setting is canceled.
-

Step 4

Move the cursor to "POSITION" and press the setting button.

Step 5

Use the up, down, right, and left buttons to decide the zone position and press the setting button.

→ The zone position is determined.

Step 6

Move the cursor to "SCALE" and use the up, down, right and left buttons to adjust the zone frame size. The up and down buttons decide the vertical size, and the right and left buttons decide the horizontal size. Press the setting button after the zone frame size setting.

Step 7

Move the cursor to "SET" and press the setting button.

→ The zone is determined and the zone number selection screen appears again.

13. Image horizontal flip [MIRROR]

"ON" or "OFF" is selected to decide whether or not to flip images horizontally. Image horizontal flip is selected in accordance with the camera location (usage environment).

ON: Flips camera images horizontally.

OFF (default): Does not flip camera images horizontally.

14. Lens type setting [LENS-DRIVE]

The drive control type is selected in accordance with the lens to be used.

DC (default): Is selected to use an auto iris lens with DC control type.

VIDEO: Is selected to use an auto iris lens with video signal type.

15. Image stabilizer setting [STABILIZER]

"ON" or "OFF" is selected to decide whether or not to enable the image stabilizer.

This function is effective for the case that the camera is installed on a power pole or other poles.

ON: Enables the image stabilizer.

OFF (default): Disables the image stabilizer.

Important:

- When "ON" is selected for the image stabilizer, the view angle becomes narrower and the resolution becomes lower. When "ON" is selected for the image stabilizer, check the view angle and resolution at camera installation.
 - The image stabilizer function may not work for the following subjects or conditions:
 - Dark subject
 - Less contrasty subject (e.g. white wall)
 - Short cycled image shaking such as mechanical vibration
 - Large amplitude image shaking
-

Back focus setting [BACK-FOCUS SETUP]

The back focus setting type is selected and fine adjustment is performed. The following setting is performed on the "BACK-FOCUS SETUP" screen through the top screen. Refer to pages 21 - 22 for how to call up the screen. The lens adjustment (☞ pages 16 - 17) shall be performed before the back focus adjustment.

<Back focus adjustment>

The back focus adjustment is performed by changing the distance between the lens and focal point.

Important:

- The auto back focus function is used for back focus adjustment at installation and for focus correction at switching between the color and black-and-white modes after installation. This function is not a function that is supposed to be operated continuously such as the auto focus function.
- When focus missing occurs due to secular change in the lens and installation environment or peripheral temperature change, the back focus adjustment is required again.

Note:

The back focus adjustment can be also performed through the operation buttons. (☞ page 9)

"BACK-FOCUS SETUP" screen

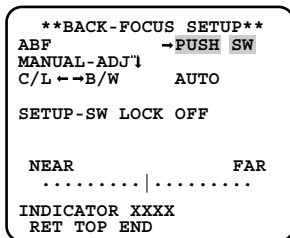

Note:

"ABF" is available when "SENS UP" is set to "OFF", "X2 AUTO", or "X2 FIX".

Step 1

Move the cursor to "PUSH SW" of "ABF" and press the setting button.

→ The auto back focus function provides back focus adjustment to automatically focus on a subject located in the center of the screen.

Step 2

To fine adjust the back focus, move the cursor to "MANUAL-ADJ", press the setting button, and use the right or left button to adjust the back focus manually.

Notes:

- Pressing the right and left buttons simultaneously resets the back focus position to the CS mount default position.
- The value of "INDICATOR" is a guide to adjust the back focus. The larger the value is, the sharper the image becomes.

Step 3

Move the cursor to "C/L ←→ B/W" and select the back focus adjustment type from the following:

AUTO (default): Adjusts the back focus function automatically and corrects out of focus when switching between color and black-and-white images.

PRESET: Performs the preset movement to each specified back focus position when switching between color and black-and-white images. The preset position is the back focus position specified last time, which was automatically memorized for each of color images and black-and-white images.

FIX: Fixes the position after adjusting the back focus either automatically (ABF) or manually.

Note:

"AUTO" of "C/L ↔ B/W" is available when "SENS UP" is set to "OFF", "X2 AUTO", or "X2 FIX".

Step 4

Moving the cursor to "SETUP-SW LOCK" and selecting "ON" allow users to disable the back focus adjustment with the operation buttons. (☞ page 17)

Important:

- The following are recommendation for back focus setting in accordance with subjects.

For such case (subject conditions)	Select this (recommendation)	
	Back focus adjustment	"C/L ↔ B/W" switching
• Normal subject	"ABF"	"AUTO"
• Frequently moving subj. • Subj. with low illuminance • Too bright or reflective subj. • Subj. through a window • Place where the lens easily becomes dirty • Subj. with less contrast such as white wall • Subj. with remarkable depth • Subj. with heavy flicker • Subj. with horizontally parallel lines such as a shutter	Fine adjustment with "MANU-AL-ADJ" after "ABF" or "MANU-AL-ADJ"	"PRESET" or "FIX"

- We shall not responsible for any inconvenience, loss, or damage caused by the settings or results of the back focus function.
-

Special Menu Setup [SPECIAL SETUP]

The special menu setup is performed including the setting of the camera image quality and the communication configuration when a receiver is used. The following settings are performed on the "SPECIAL SETUP" screen through the top screen. Refer to pages 16 - 17 for how to call up the screen.

```

**SPECIAL SETUP**
CHROMA GAIN  ...|...128
AP GAIN      ...|...128
PEDESTAL    ...|...128
HUE         ...|...128
            -      +
PIX OFF1
COMMUNICATION COAX
CAMERA RESET →PUSH SW

SER.NO. XXXXXXXX
RET TOP END

```

Chroma level adjustment [CHROMA GAIN]

Use the right or left button to adjust the color density of the camera image. When the level indicator moves in the "+" direction, the color becomes deeper. When the level indicator moves in the "-" direction, the color becomes lighter. Be sure to view a vector chromaticity indicator or a monitor when the adjustment is performed.

Aperture level adjustment [AP GAIN]

Use the right or left button to adjust the image quality. When the level indicator moves in the "+" direction, the image becomes sharper. When the level indicator moves in the "-" direction, the image becomes softer. Be sure to view a monitor when the adjustment is performed.

Note:

Moire (interference fringes) may be observed when shooting a subject with fine pattern such as a carpet or a curtain. In such a case, move the indicator in the "-" direction to reduce moire.

Pedestal level adjustment [PEDESTAL]

Use the right or left button to adjust the pedestal level of the camera. When the level indicator moves in the "+" direction, the image becomes brighter. When the level indicator moves in the "-" direction, the image becomes darker. Be sure to view a waveform monitor or a monitor when the adjustment is performed.

Chroma phase level (hue) adjustment [HUE]

Use the right or left button to adjust the hue of the camera image. Be sure to view a vector chromaticity indicator or a color video monitor when the adjustment is performed.

Note:

Holding down the right and left buttons for more than 2 seconds simultaneously restores the settings of "CHROMA GAIN", "AP GAIN", "PEDESTAL", and "HUE" to the default settings.

Pixel compensation [PIX OFF]

Flaws in the displayed camera image are corrected, which is called pixel compensation. Up to 16 points can be corrected. Follow the procedure below to perform pixel compensation.

"SPECIAL SETUP" screen

```
***SPECIAL SETUP**
CHROMA GAIN  ... | ...128
AP GAIN      ... | ...128
PEDESTAL     ... | ...128
HUE          ... | ...128
              -   |   +
PIX OFF*
COMMUNICATION COAX
CAMERA RESET →PUSH SW

SER.NO. XXXXXXXX
RET TOP END
```

"PIX OFF" screen

```
***PIX OFF**
 1   2   3   4
 5   6   7   8
 9  10  11  12
13  14  15  16

000 000
RET TOP END
```

Pixel compensation positioning screen

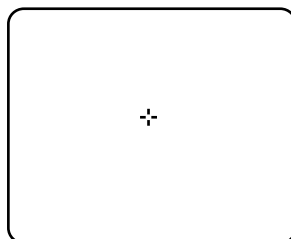

Step 1

Move the cursor to "PIX OFF" and press the setting button.
→ The "PIX OFF" screen appears.

Step 2

Select a number (1 to 16) with which a pixel compensation point is registered and press the setting button.
→ The pixel compensation positioning screen appears.

Step 3

Use the up, down, right, and left buttons to move the crosshair cursor to the center of the flaw to be corrected and press the setting button.
→ The flaw is corrected and the pixel compensation point is registered. The "PIX OFF" screen appears again. "*" is attached at the right side of the number when registration is completed. The coordinate is expressed in figures.

Notes:

- To clear the registered pixel compensation point, move the cursor to the number with which the target pixel compensation point is registered on the "PIX OFF" screen and press the setting button. The pixel compensation positioning screen appears, and then hold down the right and left buttons for more than 2 seconds simultaneously. The "PIX OFF" screen appears, the pixel compensation point is cleared, and "*" at the right side of the number disappears.
 - When an auto iris lens with video signal type is used, the pixel compensation shall be performed after darkening the screen.
 - The auto pixel compensation function starts up to automatically detect flaws by moving the cursor to "RET" on the "PIX OFF" screen and pressing the right and left buttons simultaneously. If there are points that seem to be flaws in the dark screen, up to 15 points are automatically detected and registered. In addition, once the auto pixel compensation function is activated, all of the registered pixel compensation points are cleared.
-

Communication configuration [COMMUNICATION]

The required communication configuration is performed to use this unit integrated into the system with a receiver.

COAX (RCV): Uses our receiver (e.g. WV-RC100 or WV-RC150).

COAX (default): Does not use any receiver.

Default restoring [CAMERA RESET]

The settings in the setup menu are restored to the default settings.

The default settings are restored by moving the cursor to "PUSH SW" of "CAMERA RESET" and holding down the right, left, and setting buttons for more than 2 seconds simultaneously. However, the data of the registered pixel compensation points is not cleared.

Serial number viewing [SER.NO.]

The serial number of this unit appears.

Language Selection [LANGUAGE SETUP]

A language for the setup menu is selected from the following: The language selection is performed on the "LANGUAGE SETUP" screen through the top screen.

JAPANESE/ENGLISH (Default)/FRANÇAIS/ESPAÑOL/DEUTSCH/ITALIANO/РУССКИЙ

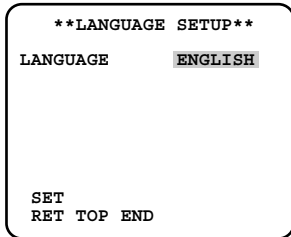

To change the language to be used, use the right or left button to select the target language, move the cursor to "SET", and press the setting button.

Notes:

- When the language is changed, the specified camera title is cleared.
 - Only when Japanese is selected, katakana characters can be used for the camera title.
-

Shortcut Operation

Use of a system controller with the "camera function" button allows users to perform the shortcut settings with use of the numeric keypad and camera function button. The available shortcut operations with this unit are shown as follows:

System controller operation	Setting contents
[8] + [4] + [Camera function]	BLC PRESET ON
[8] + [5] + [Camera function]	BLC PRESET OFF
[9] + [0] + [Camera function]	Black and white control (BW) ON
[9] + [1] + [Camera function]	Black and white control (BW) OFF
[9] + [2] + [Camera function]	Black and white control (BW) AUTO 1
[9] + [3] + [Camera function]	Camera ID (CAMERA ID) ON
[9] + [4] + [Camera function]	Camera ID (CAMERA ID) OFF
[1] + [6] + [9] + [Camera function]	Iris of lens (IRIS) OPEN
[1] + [7] + [0] + [Camera function]	Iris of lens (IRIS) CLOSE
[1] + [7] + [1] + [Camera function]	Electronic shutter (SHUTTER) ON
[1] + [7] + [2] + [Camera function]	Electronic shutter (SHUTTER) OFF
[1] + [7] + [3] + [Camera function]	Electronic shutter speed, 1 step faster
[1] + [7] + [4] + [Camera function]	Electronic shutter speed, 1 step slower
[1] + [7] + [5] + [Camera function]	Gain adjustment (AGC) ON
[1] + [7] + [6] + [Camera function]	Gain adjustment (AGC) OFF
[1] + [7] + [7] + [Camera function]	Electronic sensitivity up (SENS UP) FIX ON
[1] + [7] + [8] + [Camera function]	Electronic sensitivity up (SENS UP) FIX OFF
[1] + [7] + [9] + [Camera function]	Electronic sensitivity, 1 step up (FIX)
[1] + [8] + [0] + [Camera function]	Electronic sensitivity, 1 step down (FIX)
[1] + [8] + [1] + [Camera function]	Electronic sensitivity up (SENS UP) AUTO ON
[1] + [8] + [2] + [Camera function]	Electronic sensitivity up (SENS UP) AUTO OFF
[1] + [8] + [3] + [Camera function]	Electronic sensitivity, 1 step up (AUTO)
[1] + [8] + [4] + [Camera function]	Electronic sensitivity, 1 step down (AUTO)
[1] + [8] + [5] + [Camera function]	Power supply synchronizing phase adjustment (FINE), 1 step up
[1] + [8] + [6] + [Camera function]	Power supply synchronizing phase adjustment (FINE), 1 step down
[1] + [9] + [0] + [Camera function]	BW AUTO 1 switching time, 10 sec.
[1] + [9] + [1] + [Camera function]	BW AUTO 1 switching time, 30 sec.
[1] + [9] + [2] + [Camera function]	BW AUTO 1 switching time, 60 sec.
[1] + [9] + [3] + [Camera function]	BW AUTO 1 switching time, 300 sec.
[2] + [0] + [1] + [Camera function]	Image stabilizer (STABILIZER) ON
[2] + [0] + [2] + [Camera function]	Image stabilizer (STABILIZER) OFF

Troubleshooting

Before asking for repairs, check the symptoms with the following table. Contact your dealer if a problem cannot be solved even after checking and trying the solution in the table or a problem is not described below.

Symptom	Cause/solution	Reference pages
No image displayed	<ul style="list-style-type: none"> • Are the power cord and coaxial cable connected appropriately? → Check whether the connection is appropriately established. 	14 - 16
	<ul style="list-style-type: none"> • Is the monitor luminance appropriately adjusted, or is the contrast appropriately adjusted? → Check whether the monitor settings are appropriate. 	-
	<ul style="list-style-type: none"> • Is the lens cap detached? → Check whether the cap is detached from the lens. 	-
Blurred image	<ul style="list-style-type: none"> • Is the lens of the camera soiled with dirt or dust? → Check whether the lens of the camera is clean. 	-
	<ul style="list-style-type: none"> • Is the focus adjusted correctly? → Check if the focus is adjusted correctly. 	16

Symptom	Cause/solution	Reference pages
<p>Damaged power cord sheathing</p>	<ul style="list-style-type: none"> The power cord, connector, or power plug is damaged. Use of the damaged cord, connector, or plug may cause electric shock or fire. Disconnect the power plug immediately and request repair to your dealer. 	<p>–</p>
<p>Heated portion of power line consisting of power cord, connector, and power plug during use</p>		
<p>Warmed power cord or loosened connection by bending or stretching during use.</p>		

Specifications

Power source:	WV-CL930: 120 V AC, 60 Hz 4.6 W WV-CL934: 24 V AC, 60 Hz 4.0 W or 12 V DC 350 mA
Image sensor:	1/2-inch type {1/2"} interline transfer CCD
Effective pixels:	768 (H) x 494 (V)
Scanning area:	6.4 mm (H) x 4.8 mm (V)
Scanning system:	2 : 1 interlace
Scanning frequency:	Horizontal: 15.734 kHz, Vertical: 59.94 Hz
Synchronization:	Internal (INT), line-lock (LL), external synchronization (VBS/VS), multiplexed vertical drive (VD2)
Resolution:	Horizontal: 570 TV lines (BW mode), 540 TV lines typ., 520 TV lines (color mode, resolution: HIGH) Vertical: 350 TV lines (at center)
Minimum illumination:	BW mode: 0.008 lx (F1.4) Color mode: 0.09 lx (F1.4)
Signal-to-noise ratio:	50 dB (AGC Off)
Video output:	VBS 1.0 V[P-P]/75 Ω, composite signal, BNC connector
External sync input:	VBS/VS 1.0 V[P-P]/75 Ω, composite signal, BNC connector
Lens mount:	CS-mount
ALC drive:	DC drive/Video drive switchable
Functions:	
Camera title:	Up to 16 characters (alphanumeric characters, marks)
Light control:	ALC/ALC+/ELC
Electronic shutter speed:	OFF (1/60), 1/100, 1/250, 1/500, 1/1 000, 1/2 000, 1/4 000, 1/10 000
Gain control:	ON (adjustable)/OFF
Sensitivity up:	OFF/X2 AUTO/X4 AUTO/X6 AUTO/X10 AUTO/X16 AUTO/X32 AUTO/X2 FIX/X4 FIX/X6 FIX/X10 FIX/X16 FIX/X32 FIX/X64 FIX/X128 FIX
Synchronization:	INT (internal sync)/VD2/VS*/VBS* (auto swiching)/LL* (power supply synchronization) * Phase adjustable
White balance:	ATW1/ATW2/AWC
Video motion detection:	MODE1/MODE2/OFF
Digital noise reduction:	LOW/MID/HIGH
Resolution:	NORMAL/HIGH
Black and white mode:	AUTO1/AUTO2/EXT/ON/OFF
Privacy zone:	ON (1)/ON (2)/OFF
Horizontal flip:	ON/OFF
Lens drive:	DC/VIDEO
Image stabilizer:	ON/OFF
Back focus:	ABF (AUTO/PRESET/FIX), MANUAL-ADJ
Special:	CHROMA GAIN, AP GAIN, PEDESTAL, HUE, PIX OFF

Ambient operating temperature:	-10 °C to +50 °C {14°F to 122°F}
Ambient operating humidity:	Less than 90 %
Dimensions:	WV-CL930: 70 (W) x 65 (H) x 151 (D) mm {2-3/4" (W) x 2-9/16" (H) x 5-15/16" (D)} (Connectors and terminals excluded) WV-CL934: 70 (W) x 65 (H) x 151 (D) mm {2-3/4" (W) x 2-9/16" (H) x 5-15/16" (D)} (Connectors and terminals excluded)
Weight:	WV-CL930: 570 g {1.26 lbs} (Power cord excluded) WV-CL934: 560 g {1.24 lbs}
Finish:	Black (Munsell 5.0 PB/2.9/0.3 or equivalent) Gray (Munsell 4.4 G/4.0/0.1 or equivalent)

Weights and dimensions indicated are approximate.
Specifications are subject to change without notice.

Standard Accessories

Operating Instructions (this book).....	1 pc.
Warranty card	1 pc.

The following is for installation.

Power cord (WV-CL930 only)	1 pc.
ALC connector	1 pc.
C-mount adaptor	1 pc.

VERSION FRANÇAISE
(FRENCH VERSION)

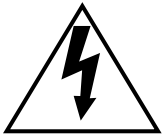

L'éclair à extrémité fléchée placé dans un triangle équilatéral est destiné à attirer l'attention de l'utilisateur sur la présence d'une "tension potentiellement dangereuse" et non isolée se trouvant dans les limites du coffret de l'appareil dont la puissance est suffisante pour constituer un risque important d'électrocution.



Le point d'exclamation placé dans un triangle équilatéral sert à attirer l'attention de l'utilisateur sur des instructions de fonctionnement et d'entretien (de dépannage) à caractère important dans la brochure qui accompagne l'appareil.

Coupeure de l'alimentation. Les appareils équipés ou non équipés d'interrupteurs d'alimentation à positions marche-arrêt (ON-OFF) sont alimentés dès que le cordon d'alimentation secteur est raccordé à la source d'alimentation; cependant, il faut savoir que l'appareil n'est alimenté que dans la mesure où l'interrupteur d'alimentation à positions marche-arrêt se trouve en position marche (ON). Débrancher le cordon d'alimentation afin de couper l'alimentation générale de tous les appareils.

AVERTISSEMENT:

- Cet appareil doit être mis à la terre.
- Le périphérique doit être connecté à une prise de sortie secteur munie d'une connexion de mise à la terre de sécurité.
- La prise de sortie secteur ou l'adaptateur d'alimentation du périphérique doit toujours être prêt à être utilisé.
- Afin d'éviter toute risque de déclaration d'incendie ou d'électrocution, ne pas exposer cet appareil à la pluie ni à l'humidité.
- L'appareil ne devrait pas être exposé à des éclaboussures ou des projections d'eau et aucun récipient rempli de liquide tels que des vases ne devraient être posés sur l'appareil.
- Tous les travaux d'installation de ce produit devraient être confiés à des techniciens et dépanneurs professionnels ou des installateurs de système.
- Les connexions doivent être conformes au code électrique local.

_____ Pour Canada

Cet appareil numérique de la classe A est conforme à la norme NMB-003 du Canada.

Le numéro de série de ce produit se trouve sur l'appareil.

Nous vous conseillons de relever le numéro de série de votre appareil dans l'espace réservé ci-dessous et de conserver précieusement votre notice d'instructions en tant que justificatif d'achat aux fins d'identification en cas de vol.

No. de modèle _____

No. de série _____

TABLE DES MATIÈRES

Instructions de sécurité importantes	58	14. Paramétrage de type d'objectif [PILOT OBJ]	97
Limitation de responsabilité	59	15. Paramétrage de stabilisateur d'image [STABILISATEUR]	98
Déni de la garantie	59	Paramétrage de tirage arrière [BACK-FOCUS AJUST]	99
Préface	60	Configuration du menu spécial [AJUST SPECIAL]	101
Mesures de précaution	61	Réglage du niveau de chrominance [GAIN CHROMA]	101
Principaux organes de commande et fonctions	63	Réglage de niveau d'ouverture [CONTOURS]	101
■ Vue latérale	63	Réglage de niveau de décollement du niveau du noir [PEDESTAL]	101
■ Vue arrière	63	Réglage de phase de chrominance (teinte) (HUE)	102
Installations/Connexions	65	Compensation de pixel [PIX OFF]	102
Objectif optionnel dédié	65	Configuration de communication [COMMUNICATION]	103
Réglage du commutateur de synchroni- sation externe	72	Restauration de réglage implicite [RESET CAMERA]	103
Borne externe	72	Visionnement du numéro de série [NO SER]	103
Menus de configuration	73	Sélection de langue [LANGUAGE SETUP]	104
Liste du menu de configuration	73	Commande effectuée par raccourci	105
■ Utilisation de base	75	Dépannage	106
Configuration des opérations sur caméra vidéo [CAMÉRA AJUST]	77	Caractéristiques techniques	108
1. Paramétrage de titre de caméra vidéo [CAMÉRA ID]	77	Accessoires standard	109
2. Méthode de contrôle de quantité de luminosité [ALC/ELC]	79		
Compensation d'éclairage à contre-jour	79		
3. Paramétrage d'obturateur électronique [SHUTTER]	82		
4. Paramétrage de contrôle de gain [CAG]	83		
5. Paramétrage de l'accroissement de la sensibilité électronique [VISION NUIT]	84		
6. Réglage de synchronisation [SYNC]	85		
7. Réglage de balance des blancs [BAL BLC]	89		
8. Paramétrage de la détection de mouvement [DÉTECT MVT]	90		
9. Paramétrage de la réduction de bruit numérique [RÉDUCT BRUIT]	94		
10. Paramétrage de résolution d'image [RÉSOLUTION]	94		
11. Paramétrage du mode monochromatique [MODE NB]	94		
12. Paramétrage de zone de confidentialité [ZONE PRIVEE]	96		
13. Retournement horizontal de l'image [MIRROIR]	97		

Instructions de sécurité importantes

- 1) Veiller à lire ces instructions.
- 2) Conserver ces instructions.
- 3) Tenir compte de tous les avertissements.
- 4) Se conformer à toutes les instructions.
- 5) Ne pas utiliser cet appareil près de lieux en présence d'eau.
- 6) Nettoyer uniquement avec un chiffon sec.
- 7) N'obturer aucune des ouvertures d'aération. Installer conformément aux instructions du fabricant.
- 8) Ne pas utiliser à proximité de sources de chaleur telles que des radiateurs, des bouches de chauffage, des appareils de chauffage ou tout autre appareil (y compris les amplificateurs) produisant de la chaleur.
- 9) Ne pas asservir l'objectif de sécurité de la prise polarisée ou de la prise de mise à la terre. Une prise polarisée possède deux lames dont l'une est plus large que l'autre. Une prise de mise à la terre possède deux lames ainsi qu'un troisième élément, un ergot de mise à la terre. La lame qui est large ou le troisième élément, l'ergot, sont installés pour assurer votre sécurité. Si la prise fournie ne s'engage pas correctement dans votre prise, veuillez consulter un électricien pour qu'il effectue le remplacement de l'ancienne prise de sortie secteur.
- 10) Protéger le câble d'alimentation afin que personne ne puisse marcher dessus ni ne soit pincé, notamment près des prises, les prises pratiques et les points de sortie de l'appareil.
- 11) Utiliser uniquement les fixations ou les accessoires spécifiés par le fabricant.
- 12) Utiliser uniquement le chariot, le support, le trépied, la platine de fixation ou la tablette spécifiée par le fabricant ou vendu avec l'appareil. Quand un chariot est utilisé, prendre toutes les précautions nécessaires lors du déplacement de la combinaison chariot-appareil afin que le tout ne se renverse pas.



- 13) Débrancher cet appareil pendant les orages électriques ou s'il n'est pas utilisé sur de longues périodes de temps.
- 14) Toute réparation ou dépannage doit être confié à un personnel qualifié. Un dépannage est nécessaire lorsque l'appareil a été endommagé d'une manière quelconque, par exemple, lorsque le cordon d'alimentation électrique ou la prise ont été endommagés, quand du liquide s'est répandu dessus ou si des objets sont tombés dans l'appareil, lorsque l'appareil a été exposé à la pluie ou à l'humidité, ne fonctionne pas normalement ou s'il a fait une chute.

Limitation de responsabilité

CETTE PUBLICATION EST FOURNIE "COMME TEL" SANS GARANTIE DE TOUTE SORTE, EXPRÈS OU IMPLICITE, ÉTANT INCLUSE MAIS NON LIMITÉE AUX GARANTIES IMPLICITES DE LA VALEUR MARCHANDE, ADAPTATION POUR TOUT BUT PARTICULIER OU NON-INFRACTION DES DROITS D'UN TIERS.

CETTE PUBLICATION A PU INCLURE DES INEXACTITUDES TECHNIQUES OU DES ERREURS TYPOGRAPHIQUES. DES CHANGEMENTS SONT AJOUTÉS AUX INFORMATIONS CI-DESSUS, À TOUT MOMENT, AUX FINS D'AMÉLIORATION DE CETTE PUBLICATION ET/OU DU OU DES PRODUITS CORRESPONDANTS.

Déni de la garantie

EN AUCUN CAS MATSUSHITA ELECTRIC INDUSTRIAL CO., LTD. NE SERA TENU POUR RESPONSABLE POUR TOUTE PARTIE OU TOUTE PERSONNE, À L'EXCEPTION DU REMPLACEMENT OU D'UNE MAINTENANCE RAISONNABLE DE CE PRODUIT POUR LES CAS CITÉS, INCLUS MAIS NON LIMITÉS À CE QUI SUIT:

- (1) TOUT DÉGÂT ET PERTE, Y COMPRIS SANS LIMITATION, DIRECT OU INDIRECT, SPÉCIAL, IMPORTANT OU EXEMPLAIRE, SURVENANT OU CONCERNANT LE PRODUIT;
- (2) BLESSURE PERSONNELLE OU TOUT DÉGÂT CAUSÉS PAR UN USAGE NON APPROPRIÉ OU UNE UTILISATION NÉGLIGENTE DE L'UTILISATEUR;
- (3) DÉMONTAGE, RÉPARATION OU MODIFICATION NON AUTORISÉS DU PRODUIT EFFECTUÉS PAR L'UTILISATEUR;
- (4) INCOMMODITÉ OU TOUTE PERTE SURVENANT LORSQUE LES IMAGES NE SONT PAS AFFICHÉES DÛ À TOUTE RAISON OU CAUSE Y COMPRIS TOUTE PANNE OU PROBLÈME DU PRODUIT;

- (5) TOUT PROBLÈME, INCOMMODITÉ IMPORTANTE OU PERTE OU ENDOMMAGEMENT, SURVENANT DU SYSTÈME COMBINÉ PAR LES APPAREILS DE TIERS;
- (6) TOUTE RÉCLAMATION OU ACTION ENTREPRISE POUR DES DOMMAGES, SOUMISE PAR TOUTE PERSONNE OU ORGANISATION ÉTANT UN SUJET PHOTOGÈNE, DÛ À LA VIOLATION DE L'INTIMITÉ AVEC POUR RÉSULTAT DES IMAGES DE SURVEILLANCE DE CAMÉRA VIDÉO, Y COMPRIS DES DONNÉES SAUVEGARDÉES, POUR UNE RAISON QUELCONQUE, EST DIFFUSÉE PUBLIQUEMENT OU EST EMPLOYÉE POUR UN BUT AUTRE QUE CELA DE LA SURVEILLANCE.

Préface

Ce produit est une caméra vidéo couleur CCTV dotée d'un capteur d'image à D.T.C. de type 1/2 de pouce. La connexion de ce produit à un moniteur vidéo permet aux utilisateurs d'utiliser le produit comme caméra vidéo. Les principales caractéristiques sont décrites ci-dessous:

Introduction d'un dispositif à transfert de charges proche de l'infrarouge

Cette caméra vidéo a la capacité de prendre des images sous une source d'éclairage allant de la région proche de l'infrarouge à la région d'une source d'éclairage visible.

Fonction foyer arrière automatique (ABF) équipée

En ajustant la position du dispositif à transfert de charges CCD à l'intérieur de la caméra vidéo sur une position optimum en utilisant le bouton de commande de la caméra vidéo ou en configurant les paramètres du menu de configuration, cela permet aux utilisateurs de régler le tirage arrière automatiquement.

Le tirage arrière peut être ajusté à partir du menu de configuration par l'intermédiaire du contrôleur de système menu (option) même après l'installation de cet appareil.

La fonction de tirage arrière automatique permet aux utilisateurs de corriger la mise au point lors d'un changement des images en couleur et des images en noir et blanc.

La fonction de réduction de bruit favorise une sensibilité élevée

Un éclairage de 0,09 lux (F/1,4) est obtenu pour les images en couleur grâce à l'introduction d'une conception de circuit à niveau de bruit réduit.

Fonction d'activation d'image monochrome en nocturne équipée

Aucun changement de paramétrage n'est exigé de nuit parce que les images change automatiquement du mode couleur au mode noir et blanc sous faible éclairage.

Fonction de détecteur de mouvement équipée

Si toutefois un mouvement est observé sur le moniteur vidéo, la caméra vidéo est recouverte d'un chiffon, un capuchon ou autre ou bien l'orientation de la caméra vidéo a changé pendant le contrôle, un signal d'alarme se déclenche.

Remarque:

La fonction de détection de mouvement n'est pas exclusivement utilisée pour la prévention des vols, d'un incendie, etc. Nous ne pouvons être tenus pour responsable de tous accidents ou dommages survenant dans ce genre de situation.

Mesures de précaution

Cet appareil ne possède aucun interrupteur d'alimentation.

L'alimentation est fournie à partir d'un dispositif d'alimentation externe de 12 V de courant continu ou de 24 V de courant alternatif (WV-CL934) ou de 120 V de courant alternatif (WV-CL930). S'en référer au service technique de dépannage pour savoir comment appliquer ou couper l'alimentation.

Pour avoir l'assurance d'obtenir des performances stables

- Certaines parties de cet appareil risquent une détérioration et ceci peut écourter la durée de service utile de l'appareil s'il est utilisé dans des emplacements à hautes températures et humidité élevée. Ne pas exposer directement cet appareil à des sources de chaleur telles que celle produite par un appareil de chauffage.
- Utiliser cet appareil dans des limites de température se situant entre -10°C à $+50^{\circ}\text{C}$ (14°F à $+50^{\circ}\text{F}$) et un taux d'humidité inférieur à 90 %. (Lorsque l'appareil est utilisé sans le mettre hors tension)

Ne jamais froter le bord des parties métalliques à mains nues.

Le fait de ne pas respecter cette précaution risque d'aboutir à des blessures.

Ne jamais chercher à démonter ce produit.

Ne jamais retirer les vis de fixation ou les couvercles sous peine de s'exposer à une électrocution.

Aucun composant destiné à l'utilisation de l'utilisateur de l'appareil n'a été placé à l'intérieur. Confier tous les réglages et les opérations de dépannage à un technicien professionnel.

Cet appareil est essentiellement conçu pour un usage sous abri.

Cet appareil ne doit pas être exposé directement au soleil pendant des heures ni ne doit être installé près d'un appareil de chauffage ou d'un système d'air conditionné. Sinon, l'appareil risque d'être déformé, subir une décoloration voire de tomber en panne. Conserver cet appareil loin de l'eau.

Manipuler ce produit sans aucune brutalité.

Ne jamais manipuler brutalement ce produit. Éviter de le frapper, de le secouer, etc. Le produit risque d'être endommagé à la suite d'une manipulation ou d'un stockage inapproprié.

Nettoyage du boîtier du produit

Couper l'alimentation avant de nettoyer ce produit. Se servir d'un morceau d'étoffe sèche pour nettoyer ce produit. Ne jamais se servir de puissants produits abrasifs pour nettoyer le coffret de ce produit. Si les saletés sont particulièrement tenaces, imbiber l'étoffe d'une solution détergente neutre et frotter délicatement. Retirer ce qui reste de produit détergent avec un morceau de tissu sec.

Sinon, cela risque de provoquer une décoloration. Quand un tissu traité chimiquement conçu pour faire un nettoyage est utilisé, lire attentivement les précautions indiquées qui accompagnent le tissu traité chimiquement.

Bruit sur le moniteur

Ce produit est équipé d'un dispositif à transfert de charges CCD hyper-sensible. Par conséquent, du bruit à points blancs peut apparaître sur le moniteur. Ce phénomène n'est pas une panne.

Décoloration se produisant sur le filtre couleur de D.T.C

Lorsqu'une puissante source d'éclairage tel que des projecteurs est filmée, cela risque de détériorer le filtre couleur du dispositif à transfert de charges et de provoquer également une décoloration. Même lorsque l'orientation fixe de la prise de vues est modifiée après avoir effectué une prise de vues en continu d'un projecteur d'éclairage pendant un certain moment, la décoloration risque de subsister.

Ne pas diriger ce produit vers de puissantes sources d'éclairage.

Une source d'éclairage telle que celle d'un projecteur d'éclairage risque de provoquer une hyper-luminosité du spot (sorte de saturation de l'éclairage) voire une marbrure (lignes verticales).

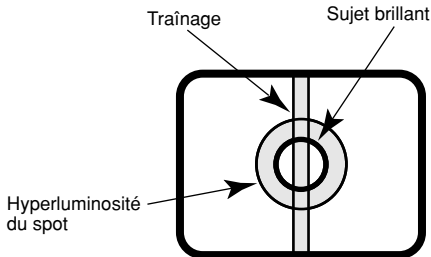

Arrêter le disjoncteur associé à l'alimentation qui alimente ce produit lorsque des conditions anormales de l'alimentation de ce produit se présentent.

Éviter toute installation dans les emplacements suivants.

- Emplacements risquant d'être humides par la pluie ou des éclaboussures d'eau
- Emplacements où des agents chimiques sont utilisés comme dans le cas d'une piscine (mais non limité à l'extérieur)
- Emplacements exposés à de la vapeur ou des émanations d'huile comme dans le cas d'une cuisine
- Emplacements situés à proximité de gaz ou de vapeur inflammable
- Emplacements où il existe des radiations ou une émission de rayons X
- Emplacements exposés à un puissant champ magnétique ou de puissantes ondes radio
- Emplacements où il existe des gaz corrosifs
- Emplacements où l'équipement risque d'être endommagé par de l'air salin comme au bord de la mer
- Emplacements où la température ne se trouve pas dans les limites de -10°C à $+50^{\circ}\text{C}$ $\{14^{\circ}\text{F}$ à $+50^{\circ}\text{F}\}$.
- Emplacements soumis à des vibrations (Cet appareil n'a pas été conçu pour être utilisé dans un véhicule.)
- Emplacements soumis à une condensation résultant d'importants changements de température

Emplacement d'installation

Prendre contact avec votre distributeur pour obtenir une assistance dans le cas d'une incertitude quant au choix d'un emplacement approprié dans votre propre environnement. S'assurer que la zone d'installation est suffisamment robuste pour supporter le poids de ce produit comme dans le cas d'un plafond en béton.

Ne pas installer ce produit dans un environnement humide ou poussiéreux.

Sinon, la durée de vie des pièces internes risque d'être sérieusement écourtée.

Ne pas oublier de retirer cet appareil lorsqu'il n'est pas utilisé.

Interférence radio

Si le produit est placé à proximité d'un récepteur de télévision ou d'une antenne radio, près d'un puissant champ électrique ou d'un puissant champ magnétique (près d'un moteur ou d'un transformateur), les images risquent d'être déformées et des parasites de se produire dans le son.

Vis d'installation

Seules les vis de fixation qui sont fournies sont conçues pour immobiliser le produit sur son l'embase d'installation de caméra vidéo. Il est nécessaire de se procurer des vis de fixation ou des boulons pour installer ce produit. Se les procurer en fonction des matériaux et de la résistance de la surface appelée à accueillir ce produit. Les vis de fixation et les boulons d'installation doivent être serrés au couple de serrage approprié en fonction des matériaux et de la résistance de la surface appelée à accueillir la caméra vidéo.

Le produit ne doit pas être mis en service dans des conditions excédant ses limites définies en termes de température, d'humidité ou de puissance d'alimentation.

Utiliser cet appareil dans des limites de température se situant entre -10°C et $+50^{\circ}\text{C}$ $\{14^{\circ}\text{F}$ à $+50^{\circ}\text{F}\}$ et un taux d'humidité inférieur à 90 %. La source d'alimentation d'entrée est de 12 V de courant continu/24 V de courant alternatif (WV-CL934) ou de 120 V de courant alternatif (WV-CL930).

Éviter de faire des branchements pendant un orage.

Dans le cas contraire, il y a un risque d'électrocution.

Principaux organes de commande et fonctions

■ Vue latérale

<WV-CL930/WV-CL934>

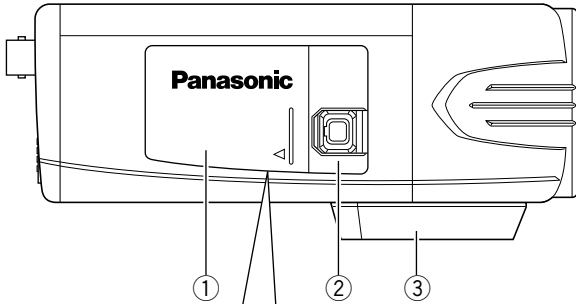

Derrière le couvercle latéral
(Faire coulisser le couvercle vers la gauche jusqu'à ce qu'il se bloque.)

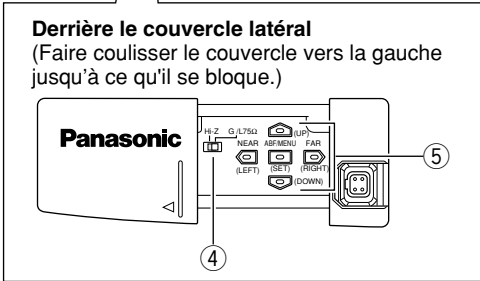





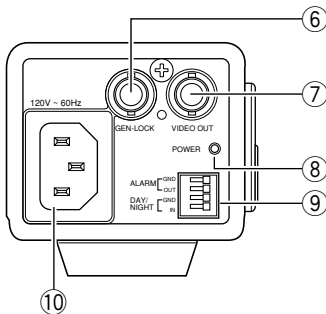

■ Vue arrière

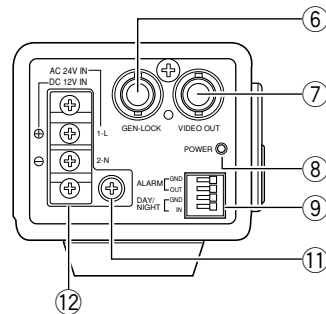
<WV-CL930>



<WV-CL934>



- ① **Couvercle latéral**
 Quand le commutateur de synchronisation externe ou les boutons de commande externes sont utilisés, le couvercle latéral coulisse vers la gauche jusqu'à la position de verrouillage.
- ② **Connecteur d'objectif ALC**
 Ce connecteur ALC se raccorde à ce connecteur d'objectif ALC. Si la forme du connecteur est d'un type différent, remplacer le connecteur par un connecteur ALC (accessoire).
- ③ **Douille filetée de fixation de trépied**
 Cette douille filetée est utilisée pour installer l'embase d'installation de caméra vidéo (option). La douille filetée de fixation de trépied peut être montée soit par le haut soit par le bas du bloc de caméra vidéo.
 (Orifice de douille filetée de fixation de trépied: 1/4-20 UNC de trépied)
- ④ **Commutateur de synchronisation externe**
 (☞ page 72)
- ⑤ **Boutons de commande**
 Ces boutons sont utilisés pour effectuer divers paramétrages dans le menu de configuration.
- : Bouton de déplacement vers le haut (UP)
 - : Bouton de déplacement vers le bas (DOWN)
 - : Bouton de déplacement vers la gauche (LEFT), NEAR
 - : Bouton de déplacement vers la droite ((RIGHT), FAR
 - : Bouton de paramétrage (SET), ABF/MENU
- ⑥ **Connecteur d'entrée de synchronisation externe**
 (☞ page 68)
- ⑦ **Connecteurs de sortie vidéo**
 Le câble de sortie vidéo est connecté à ce connecteur de sortie vidéo.
- ⑧ **Lampe témoin d'alimentation**
 Cette lampe témoin s'allume au moment de la mise sous tension.
- ⑨ **Borne externe**
 (☞ page 72)
- ⑩ **Connecteur d'alimentation (uniquement pour le modèle WV-CL930)**
 Le câble d'alimentation compris est connecté à connecteur d'alimentation.
- ⑪ **Borne de mise à la terre de signal (uniquement pour le modèle WV-CL934)**
 Le fil de mise à la terre est connecté à cette borne.
- ⑫ **Borne d'alimentation de courant alternatif/courant continu (uniquement pour le modèle WV-CL934)**
 La source d'alimentation de 24 V de courant alternatif ou de 12 V de courant continu peut être raccordée à cette prise.

Installations/Connexions

Mesure de précaution:

- RACCORDER LE WV-CL934 UNIQUEMENT À UNE SOURCE D'ALIMENTATION DE 24 V DE COURANT ALTERNATIF OU DE 12 V DE COURANT CONTINU DE CLASSE 2.
- Ne pas oublier de raccorder le fil de mise à la terre à la borne GND.

1 Monter l'objectif (en option) en le vissant lentement dans le sens des aiguilles d'une montre.

Important:

- Pour utiliser un objectif à monture de type C, utiliser l'adaptateur de monture C (accessoire).

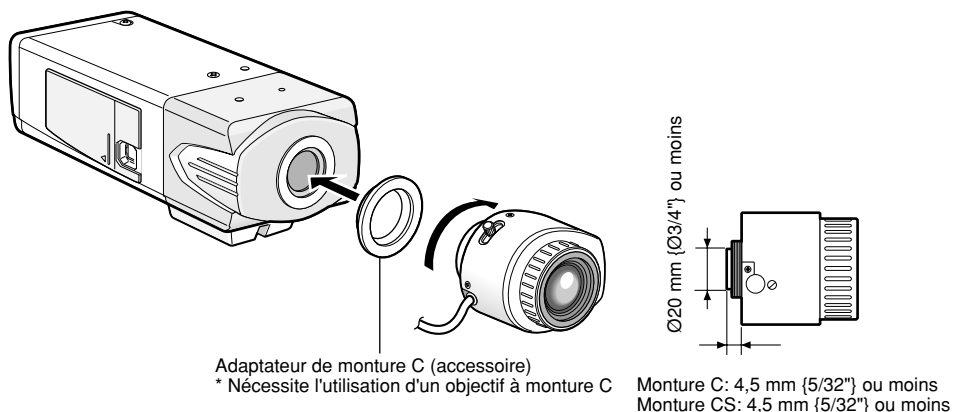

Objectif optionnel dédié

Type d'objectif	Numéro de modèle
Objectifs à focale variable de type 1/2 de pouce	Objectif à focale variable 2 fois WV-LZ80/2
Objectifs zoom de type 1/2 de pouce	Motorisé, 6 fois WV-LZ81/6A
	Motorisé, 10 fois WV-LZ81/10

Remarque:

Il est recommandé d'utiliser un objectif dont le nombre focale d'ouverture F est F1,2 ou plus grand.
À l'aide d'un objectif dont le nombre focale d'ouverture F est plus petit que F1,2, la netteté de l'image peut diminuer.

2 Raccorder le connecteur ALC (accessoire) de l'objectif au connecteur d'objectif ALC de la caméra vidéo.

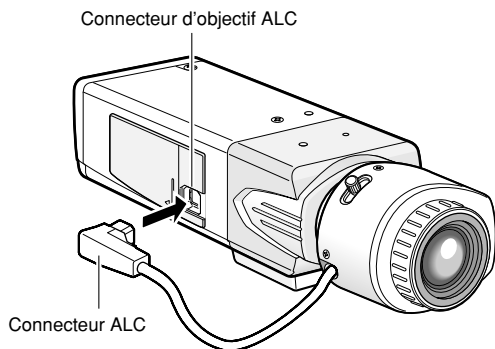

Si un objectif à diaphragme automatique avec un connecteur de forme différente est utilisé, remplacer le connecteur par un par un connecteur ALC (accessoire).

① Sectionner le câble d'objectif du connecteur.

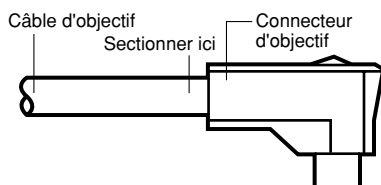

② Dénuder l'extrémité sur 8 mm de la gaine extérieure du câble d'objectif et dégager chaque gaine des fils sur 2 mm {1/16"}.

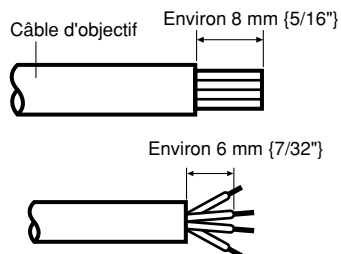

③ Souder solidement les fils aux broches du connecteur ALC fourni.

- Broche 1: Rouge (alimentation)
- Broche 2: Non utilisée
- Broche 3: Blanc (vidéo)
- Broche 4: Noir (blindage)

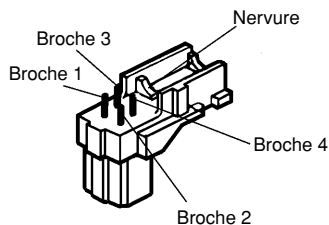

- ④ Placer le couvercle sur le connecteur ALC pour que le câble d'objectif soit fixé par la nervure.

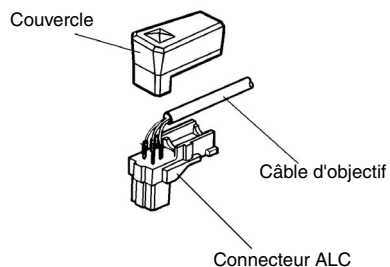

3 Fixer l'embase d'installation de caméra vidéo (option) à la position d'installation et installer la caméra vidéo sur l'embase.

- La méthode d'installation risque de l'embase d'installation de caméra vidéo varie suivant le type de matériau de la position d'installation de la caméra vidéo. Ne pas utiliser de vis à bois ni de pointes pour fixer l'embase d'installation de caméra vidéo.
 - Produits en acier:
Fixer avec des boulons et des écrous de fixation
 - Mur en béton:
Fixer avec des boulons d'ancrage des boulons à emboîter AY (M6 ou M8) fabriqués par Matsushita Electric Works, Ltd. (couple de serrage recommandé (M6): 5.0 N·m {3,7 lbf·ft}, couple de serrage recommandé (M8): 6.2 N·m {4,6 lbf·ft})
- Les conditions d'installation de l'embase d'installation de caméra vidéo sont décrites comme suit:

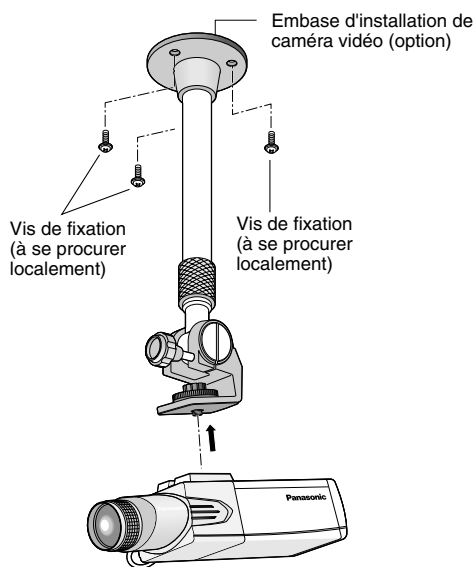

Important:

- Si toutefois le poids total de la caméra vidéo et de l'objectif dépasse 1 kg, se servir d'un boîtier pour prendre les mesures contre toute chute de la caméra vidéo.
-

Position d'installation	Embase d'installation applicable	Vis de fixation recommandée	Nombre de vis de fixation	Résistance à la traction minimum (par vis de fixation)
Au plafond	WV-7011	M6	4 éléments	196 N {44 lbf}
	WV-7010	M8	3 éléments	196 N {44 lbf}
	WV-7012	M6	3 éléments	196 N {44 lbf}
Sur un mur	WV-831	M8	4 éléments	921 N {207 lbf}
	WV-7013	M6	3 éléments	2,25 kN {505 lbf}

Avec certains modèles d'embases d'installation, "A" est ajouté au numéro de modèle. Les conditions d'installation sont identiques pour les modèles avec un A.

- Au moment d'installer douille filetée de fixation de trépied à la partie supérieure de la caméra vidéo, faire en sorte d'utiliser les vis de fixation qui ont été retirées de la douille filetée de fixation de trépied. De plus longues vis de fixation ou des vis de fixation plus courtes risquent de provoquer une chute voire d'endommager la caméra vidéo. (Couple de serrage recommandé: **0,39 N·m {0,29 lbf·ft}**)

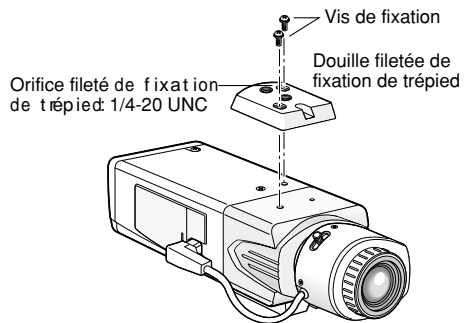

4 Réaliser les connexions du câble coaxial (à se procurer localement).

Important:

- Ne pas oublier de couper l'alimentation de chaque appareil avant de procéder aux branchements.

Raccorder un câble coaxial (à se procurer localement) au connecteur de sortie vidéo. Si l'entrée de signal de synchronisation est fourni à partir d'un périphérique externe, raccorder un autre câble coaxial au connecteur d'entrée de synchronisation.

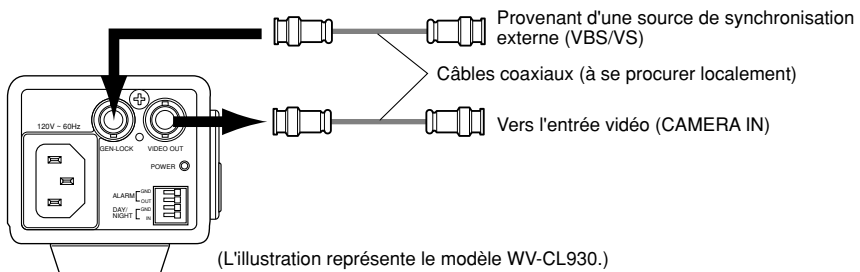

Important:

- Fixer fermement les connecteurs de câble coaxial.

5 Se servir d'une attache de câble (à se procurer localement) pour attacher le câble coaxial à l'embase d'installation de caméra vidéo.

Important:

- L'attache de câble doit être faite d'un matériau métallique ou durable suffisamment robuste parce que l'attache joue le rôle de mesure de prévention de chute caméra vidéo dans ce cas.

<Exemple d'installation au plafond>

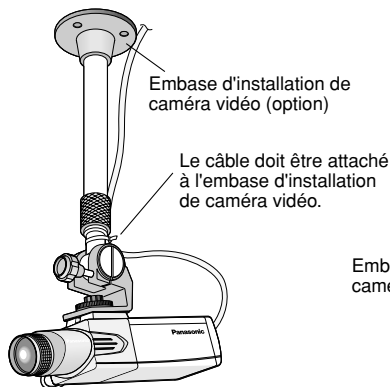

<Exemple d'installation sur un mur>

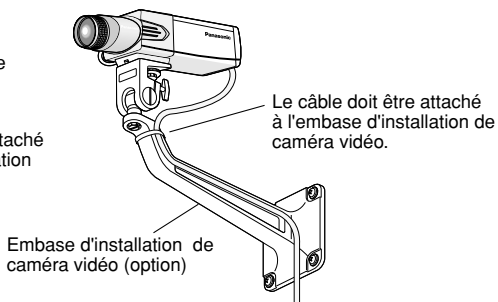

6 Raccorder le câble d'alimentation et mettre sous tension.

WV-CL930

Raccorder entre le connecteur d'alimentation implanté à l'arrière de la caméra vidéo et une prise d'alimentation et une prise avec câble d'alimentation fourni.

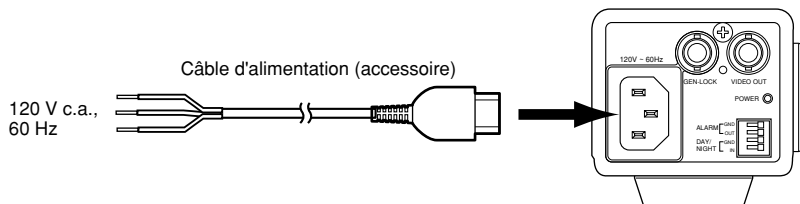

WV-CL934

Sélectionner soit l'alimentation à 24 V de courant alternatif soit à 12 V de courant continu et raccorder l'alimentation à la prise d'alimentation AC/DC.

Mesure de précaution:

Pour éviter tout risque d'incendie ou d'électrocution, utiliser un câble de type UL comme indiqué en liste (VW-1, style 1007) pour la borne d'entrée 24 V de courant alternatif soit à 12 V de courant continu.

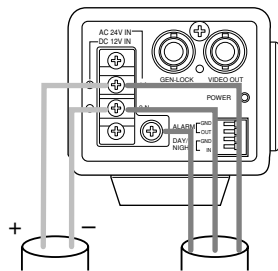

12 V de courant continu ou 24 V de courant alternatif

7 Ajuster l'angle d'orientation de la caméra vidéo en desserrant la vis de fixation de l'embase d'installation de caméra vidéo tout en observant l'écran du moniteur vidéo.

S'assurer que la vis de fixation de l'embase d'installation de caméra vidéo est desserrée lorsque l'angle d'orientation de caméra vidéo est ajusté. Si toutefois l'angle d'orientation de caméra vidéo est modifié alors que la vis de fixation est serrée, une force excessive est appliquée à l'embase d'installation de caméra vidéo et à la caméra vidéo de sorte qu'ils risquent d'être endommagés. Bloquer sans faute la vis de fixation une fois le réglage d'angle d'orientation de la caméra vidéo terminé.

8 Ajuster la mise au point.

Quand un objectif à diaphragme automatique est utilisé, le réglage de mise au point d'origine risque d'être légèrement décalé en fonction de l'état actuel du diaphragme résultant de la profondeur focale de l'objectif. Si toutefois c'est le cas, ouvrir le diaphragme pour assombrir le plus possible le sujet puis faire le réglage de la mise au point, l'écart de mise au point peut ainsi être évité.

Le fait de se servir de "ABF" de "BACK-FOCUS" dans le menu de configuration (page 99) permet aux utilisateurs de régler la mise au point de façon optimale dans les limites de capacité de suivi automatique de variation d'éclairage. (Remarque: Le point focal ajusté n'est pas nécessairement le même que le point focal optimal de l'éclairage spécifié.)

- Le niveau d'écart de mise au point dans la région proche de l'infrarouge risque d'être plus élevé que dans la région d'une source d'éclairage visible. Un réglage de "COULEUR ←→ NB" de "BACK-FOCUS AJUST" sur "AUTO" ou "PREPO" dans le menu de configuration permet aux utilisateurs de régler la mise au point autant dans les régions d'un éclairage proche de l'infrarouge qu'un éclairage visible. (Les variations de l'éclairage ne sont pas suivies après le réglage de mise au point.)

Comment se servir d'un objectif à focale variable ou d'un objectif zoom

- Réinitialiser la position du foyer arrière sur la position de la monture CS par réglage implicite avant de faire le réglage de foyer arrière. (Appuyer simultanément sur les boutons droit et gauche des boutons de commande ou déplacer le curseur sur "MANUEL-AJUST" de "BACK-FOCUS AJUST" dans le menu de configuration et appuyer et immobiliser les boutons gauche et droit simultanément après avoir appuyé sur le bouton de paramétrage.)
- Noter que la méthode de réglage varie suivant les modèles d'objectif à focale variable ou d'objectif zoom. Pour obtenir de plus amples informations, se référer aux instructions d'utilisation de l'objectif à utiliser.

Remarques:

- La procédure de réglage des objectifs à focale variable courants est décrite comme suit: Pour obtenir de plus amples informations, se référer aux instructions d'utilisation de l'objectif à utiliser.
 1. Faire apparaître un sujet placé le plus loin possible (à 10 m ou plus recommandé) pour régler le foyer arrière.
 2. Avec les objectifs de classe 8-fold ou 10-fold, régler le foyer arrière après avoir réglé le zoom en position WIDE et régler la mise au point sur FAR.
Avec les objectifs de classe 2-fold ou 3-fold, régler le foyer arrière après avoir réglé le zoom en position TELE et régler la mise au point sur FAR.
 3. Ajuster l'angle de vue et faire la mise au point de façon globale en réglant le zoom et la mise au point de l'objectif au centre d'un sujet photographique sur l'écran puis exécuter le réglage principal du foyer arrière (☞ pages 71 et 99).
 - Lorsqu'un objectif qui n'est pas un objectif Panasonic est utilisé et dont les limites de mise au point sont étendues pour la mise au point de l'objectif utilisée, faire le réglage de foyer arrière après avoir ajusté la mise au point de l'objectif sur une position placée sur une distance courte à partir de l'extrémité FAR maximum indiquée à l'étape 2 ci-dessous. Si le réglage est exécuté dans les limites étendues, un réglage approprié ne peut pas être obtenu.
-

Comment se servir d'un objectif à focale fixe

- Avec un objectif à focale fixe et réglage de mise au point, ajuster le foyer arrière après avoir réglé la mise au point de l'objectif jusqu'à la position FAR maximum.

9 Ajuster la mise au point.

Se servir des boutons de commande (☞ page 63) pour faire cette opération. Le réglage du foyer arrière peut également être fait dans le menu de configuration. Se référer à la page 99 pour savoir comment opérer et obtenir les explications détaillées.

- ① Appuyer sur le bouton de paramétrage après avoir ajusté l'angle de vue tout en observant sur le moniteur vidéo.
- ② L'indicateur de position de mise au point est affiché dans la partie inférieure de l'écran et le foyer arrière est ajusté automatiquement.
- ③ Pour faire un réglage précis du foyer arrière après avoir fait le réglage de foyer arrière automatique, utiliser le bouton gauche ou le bouton droit.

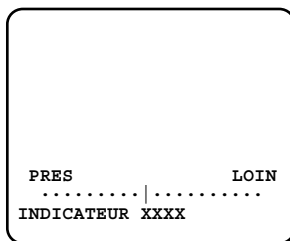

Remarques:

- Le fait qu'aucune opération ne soit effectuée pendant de 10 secondes efface automatiquement l'indicateur de position de mise au point.
 - Appuyer simultanément sur les boutons gauche et droit pour faire la remise à zéro de la position de foyer arrière sur la position par réglage implicite de la monture CS.
-

Réglage du commutateur de synchronisation externe

Quand un signal d'entrée de synchronisation externe est appliqué au connecteur d'entrée de synchronisation externe implanté sur la face arrière de la caméra vidéo en boucle, sélectionner "Hi-Z". La terminaison du connecteur est faite en sélectionnant "G/L 75 Ω". Sélectionner "G/L 75 Ω" également pour une situation normale.

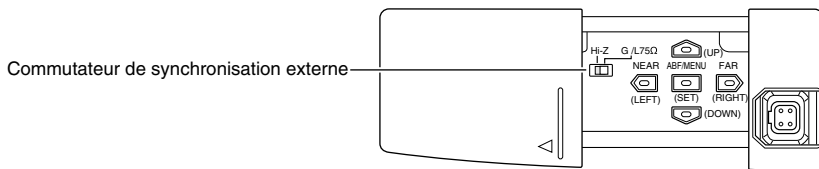

Borne externe

Important:

- Ne pas oublier de couper l'alimentation de chaque appareil avant de procéder aux branchements.

Sortie d'alarme

Spécifications de sortie: Sortie à collecteur ouvert (tension maximum: 16 V c.c.)

Arrêt: 2 à 4 V c.c., relevée en interne

Actif: Tension de sortie 1 V c.c. ou moins (intensité de commande maxi.: 100 mA)

Entrée couleur/noir et blanc

Spécifications d'entrée: Entrée faisant contact sans tension (3 à 5 V c.c., relevé en interne)

Teinte: Ouvert ou courant continu de 3 à 5 V

Noir et blanc: Établi le contact avec GND (intensité de commande requise: 0,2 mA ou davantage)

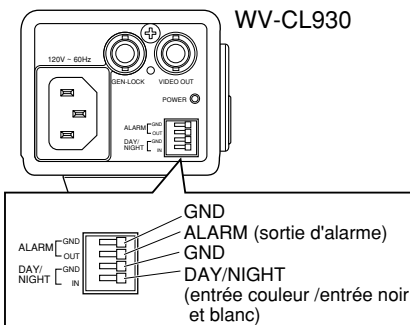

* La borne externe est la même entre le modèle WV-CL930 et le modèle WV-CL934.

* Lorsque l'entrée couleur ou l'entrée noir et blanc est validée, régler la commutation noir et blanc, "MODE NB" sur "EXT". (☞ page 94)

* Quand un périphérique externe est connecté, faire très attention de ne pas dépasser la capacité.

* Câble applicable: AWG22-AWG28, fil plein/fil tressé
Dénuder l'extrémité du fil sur 9 à 10 mm {30" à 33"} et l'introduire.

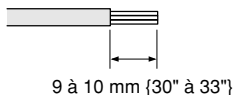

Menus de configuration

L'exécution de chaque rubrique de paramétrage dans le menu de configuration doit être faite à l'avance pour pouvoir utiliser l'appareil. Exécuter les paramétrages de chaque rubrique en fonction des conditions présentées par le secteur d'observation de la caméra vidéo. Ce qui suit est un exemple de procédure de configuration lorsque le paramètre LANGUAGE est réglé sur FRANÇAIS.

Liste du menu de configuration

Rubrique de configuration	Description	Pages de référence
CAMÉRA AJUST	Exécute les paramétrages de commande de caméra vidéo.	
CAMÉRA ID	Spécifie le titre de caméra vidéo. "CAMÉRA ID" crée le titre de caméra vidéo qui indique l'emplacement de la caméra vidéo et fournit d'autres informations à propos de la caméra vidéo avec des caractères alpha-numériques, des symboles et des katakana japonais puis il est affiché sur l'écran.	77
ALC/ELC	Sélectionne la méthode de contrôle de quantité de lumière en fonction de l'objectif à utiliser.	79
SHUTTER	Spécifie la vitesse d'obturation électronique.	82
CAG	Spécifie le réglage de gain.	83
VISION NUIT	Spécifie l'accroissement de la sensibilité électronique.	84
SYNC	Spécifie le type de synchronisation.	85
BAL BLC	Spécifie le réglage de balance des blancs.	89
DÉTECT MVT	Sélectionne le mode détection de mouvement.	90
RÉDUCT BRUIT	Sélectionne le niveau de la fonction de réduction de bruit numérique.	94
RÉSOLUTION	Sélectionne le niveau de résolution d'image.	94
MODE NB	Exécute chaque paramétrage relatif au mode monochromatique telle que la commutation entre les images couleur et les images noir et blanc.	94
ZONE PRIVEE	Cache les sections non souhaitées dans le secteur filmé par la caméra vidéo.	96
MIRROIR	Exécute le retournement horizontal de l'image.	97
PILOT OBJ	Sélectionne le type de contrôle de commande en fonction de l'objectif à utiliser.	97
STABILISATEUR	Détermine la validation du stabilisateur d'image ou non.	98
BACK-FOCUS AJUST	Sélectionne le type de paramétrage de tirage arrière et exécute un réglage précis.	99

Rubrique de configuration	Description	Pages de référence
AJUST SPECIAL		
GAIN CHROMA	Ajuste le niveau de chrominance.	101
CONTOURS	Ajuste le niveau d'ouverture.	101
PEDESTAL	Ajuste le niveau de décollement du niveau du noir.	101
HUE	Ajuste le niveau de chrominance (la teinte).	102
PIX OFF	Corrige les défauts tels que les imperfections.	102
COMMUNICATION	Exécute le paramétrage de communication du système avec un récepteur intégré dans cet appareil.	103
RESET CAMERA	Réinitialise les paramètres du menu de configuration et les ramène sur leurs valeurs à réglage implicite.	103
NO SER	Affiche le numéro de série de cet appareil.	103
LANGUAGE SETUP	Sélectionne la langue d'affichage à utiliser pour le menu de configuration.	104

■ Utilisation de base

Les descriptions suivantes expliquent comment utiliser fondamentalement le menu de configuration.

Les opérations dans le menu de configuration sont exécutées avec les boutons de commande (☞ page 63) après le rappel du menu de configuration sur l'écran du moniteur vidéo connecté. Les opérations faites dans le menu de configuration peuvent également être exécutées par l'intermédiaire du contrôleur de système (option).

Vue d'écran 1

Maintenir le bouton de paramétrage enfoncé pendant environ 2 secondes pour rappeler à l'écran le menu de configuration.

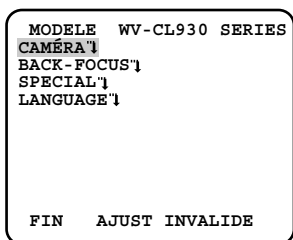

Étape 1

Appuyer sur le bouton de déplacement vers le haut ou le bouton de déplacement vers le bas pour déplacer le curseur jusqu'à la position "FIN".

Étape 2

Appuyer sur le bouton droit pour déplacer le curseur sur "AJUST" et appuyer sur le bouton de paramétrage pour changer de mode de configuration de "INVALIDE" à "VALIDE".

Vue d'écran 2

Le mode de configuration change sur "VALIDE" et le menu de configuration est disponible au paramétrage.

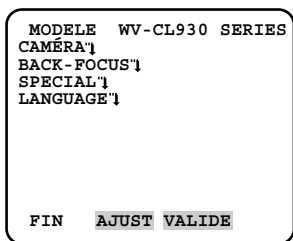

Étape 3

Déplacer le curseur jusqu'à la rubrique à paramétrer et appuyer sur le bouton de paramétrage.

Vue d'écran 3

Ceci fait apparaître le menu de configuration sélectionné sur l'écran du moniteur vidéo.

```
**CAMÉRA AJUST** 1/2
CAMÉRA ID      OFF↑
ALC/ELC       ALC↑
SHUTTER        OFF
CAG            OUI↑
VISION NUIT    OFF
SYNC           INT
BAL BLC        BAL BLC PERM↑
DETECT MVT     OFF↑
RÉDUCT BRUIT   ÉLEVÉ
RÉSOLUTION     ÉLEVÉ
MODE NB↑
```

```
**CAMÉRA AJUST** 2/2
ZONE PRIVEE    OFF
MIRROIR        OFF
PILOT OBJ      DC
STABILISATEUR OFF

RET  PRI  FIN
```

Remarques:

- Pour éviter toute erreur de commande erronée, l'indication "INVALIDE" du mode de configuration est toujours affichée si la page d'accueil du menu de configuration est affichée alors qu'une image de caméra vidéo est affichée. Pour exécuter les paramètres dans le menu de configuration, changer le mode de configuration sur "VALIDE".
- Le curseur est mis en surbrillance inversée.

Étape 4

Exécuter les paramètres de chaque rubrique

- **Sélection de la rubrique de paramétrage:**
Appuyer sur le bouton de déplacement vers le haut ou le bouton de déplacement vers le bas pour déplacer le curseur.
- **Modification des paramètres:**
Appuyer sur le bouton de déplacement vers la droite ou le bouton de déplacement vers la gauche.
- **Affichage d'écran de configuration avancée:**
Appuyer sur le bouton de paramétrage lorsque "↑" est associé à la rubrique de paramétrage ciblée.
- **Retour à l'écran de configuration précédent:**
Amener le curseur sur "RET" (RET) et appuyer sur le bouton de paramétrage.
- **Retour en haut de l'écran:**
Amener le curseur sur "PRI" (TOP) et appuyer sur le bouton de paramétrage.

Étape 5

Pour retourner à l'écran d'image de caméra vidéo, déplacer le curseur jusqu'à "FIN (END)" et appuyer sur le bouton de paramétrage.

Configuration des opérations sur caméra vidéo [CAMÉRA AJUST]

Ce qui suit décrit les paramétrages de opérations effectuées sur caméra vidéo. Les paramétrages suivants sont exécutés sur l'écran "CAMÉRA AJUST" à partir de l'écran d'ouverture. Se référer à la [page 75](#) pour savoir comment appeler l'écran.

CAMÉRA AJUST 1/2		**CAMÉRA AJUST** 2/2			
①	CAMÉRA ID	OFF'1	⑫	ZONE PRIVÉE	OFF
②	ALC/ELC	ALC'1	⑬	MIRROIR	OFF
③	SHUTTER	OFF	⑭	PILOT OBJ	DC
④	CAG	OUI'1	⑮	STABILISATEUR	OFF
⑤	VISION NUIT	OFF			
⑥	SYNC	INT			
⑦	BAL BLC	BAL BLC PERM'1			
⑧	DÉTECT MVT	OFF'1			
⑨	RÉDUCT BRUIT	ÉLEVÉ			
⑩	RÉSOLUTION	ÉLEVÉ			
⑪	MODE NB'1				
					RET PRI FIN

1. Paramétrage de titre de caméra vidéo [CAMÉRA ID]

Cette rubrique spécifie le titre de caméra vidéo. Le titre de caméra vidéo qui indique l'emplacement de la caméra vidéo et fournit d'autres informations à propos de la caméra vidéo est créé avec des caractères alphanumériques et symboles puis affichés sur l'écran. Le titre de caméra vidéo est nommé à l'aide de 16 caractères. Suivre la procédure indiquée ci-dessous pour spécifier le tête de caméra vidéo.

Écran "CAMÉRA AJUST"

Écran de création de titre

Écran de positionnement d'affichage

CAMÉRA AJUST 1/2	
CAMÉRA ID	OFF'1
ALC/ELC	ALC'1
SHUTTER	OFF
CAG	OUI'1
VISION NUIT	OFF
SYNC	INT
BAL BLC	BAL BLC PERM'1
DÉTECT MVT	OFF'1
RÉDUCT BRUIT	ÉLEVÉ
RÉSOLUTION	ÉLEVÉ
MODE NB'1	

CAMÉRA ID
0123456789
ABCDEFGHIJKLM
NOPQRSTUVWXYZ
() , ' " : ; & # ! ? =
+ - * / % \$
ESPACE POSI
RET PRI FIN RESET
↑

Zone de saisie

FLOOR 1

Étape 1

Paramétrer "CAMÉRA ID" sur "OUI" et appuyer sur le bouton de paramétrage.

→ L'écran de création de titre de caméra vidéo apparaît.

Étape 2

Amener le curseur sur la rubrique ciblée avec les boutons de déplacement vers le haut, le bas, la droite et la gauche et appuyer sur le bouton de paramétrage pour saisir le caractère.

→ Les caractères qui ont été saisis apparaissent dans la zone de saisie.

<Saisie de caractère>

- Pour réviser un caractère, déplacer le curseur jusqu'à la flèche (↑) dans la zone de saisie, déplacer le curseur (↑) jusqu'au caractère à réviser avec les boutons de déplacement vers la droite et vers la gauche et saisir le caractère exact.
- Pour introduire un espace, déplacer le curseur jusqu'à "ESPACE" et appuyer sur le bouton de paramétrage.
- Pour supprimer tous les caractères, déplacer le curseur jusqu'à "RESET" et appuyer sur le bouton de paramétrage.

Étape 3

Déplacer le curseur jusqu'à "POSI" et appuyer sur le bouton de paramétrage après la saisie du titre.

→ Ceci a pour effet de faire apparaître le menu de position d'affichage.

Étape 4

Déterminer la position du titre de caméra vidéo avec les boutons de déplacement vers le haut, le bas, la droite et la gauche et appuyer sur le bouton de paramétrage.

→ Le titre de caméra vidéo et la position d'affichage sont spécifiées.

2. Méthode de contrôle de quantité de luminosité [ALC/ELC]

Sélectionner la méthode de contrôle de luminosité comme suit en fonction de l'objectif à utiliser.

ALC (réglage implicite): Ajuster le diaphragme de l'objectif en fonction de la luminosité du sujet photographique. Cette sélection est adaptée quand un objectif à diaphragme automatique est utilisé (objectif ALC).

ALC+: Contrôle la quantité de lumière avec une combinaison de l'obturateur électronique et du diaphragme automatique. Cette sélection est adaptée pour filmer un sujet photographique tel qu'un sujet à l'extérieur avec un objectif à diaphragme automatique. Il est à noter si le sujet photographique se trouve sous un éclairage fluorescent, un scintillement risque de se produire.

ELC: L'ouverture du diaphragme de l'objectif utilisé est calée sur une valeur fixe. Cette sélection est adaptée avec l'utilisation d'un objectif à diaphragme à ouverture fixe ou un diaphragme à réglage manuel.

Compensation d'éclairage à contre-jour

- Lorsque le sujet photographique se trouve devant une puissante source d'éclairage provenant de l'arrière-plan, le sujet apparaît plutôt sombre étant donné que la caméra vidéo règle le diaphragme de l'objectif en fonction de la plus forte luminosité.
- Pour éliminer ce phénomène, un masquage des secteurs lumineux permet aux utilisateurs d'exécuter une compensation d'éclairage à contre-jour pour cacher les secteurs lumineux.
- Il existe deux méthodes de compensation d'éclairage à contre-jour: La première est faite avec le mode PREPO OUI de compensation automatique après détection des conditions d'éclairage côté caméra vidéo et l'autre est faite avec le mode PREPO OFF permettant de spécifier manuellement le secteur d'analyse.

[Aucune compensation d'éclairage de contre-jour]

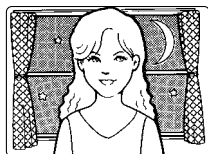

De nuit

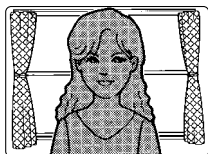

De jour

[Compensation d'éclairage de contre-jour]



De nuit

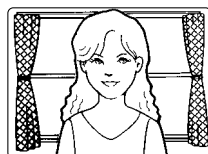

De jour

Paramétrage de mode PREPO

Écran "CAMÉRA AJUST"

```
**CAMÉRA AJUST** 1/2
CAMÉRA ID      OFF ↵
ALC/ELC       ALC ↵
SHUTTER        OFF
CAG            OUI ↵
VISION NUIT    OFF
SYNC          INT
BAL BLC       BAL BLC PERM1 ↵
DÉTECT MVT    OFF
RÉDUCT BRUIT  ÉLEVÉ
RÉSOLUTION    ÉLEVÉ
MODE NB ↵
```

Écran "CONTRÔLE ALC"

```
**CONTRÔLE ALC**
CONTRE-JOUR

PREPO          OFF
ANTIREFLET     OFF
REGLAGE MASQUE ↵

NIVEAU         ... | ... 128
                -   +

RET PRI FIN
```

Écran "CONTRÔLE ALC+"

```
**CONTRÔLE ALC+**
CONTRE-JOUR

PREPO          OFF
ANTIREFLET     OFF
REGLAGE MASQUE ↵

NIVEAU         ... | ... 128
                -   +

RET PRI FIN
```

Écran "CONTRÔLE ELC"

```
**CONTRÔLE ELC**
CONTRE-JOUR

PREPO          ON
ANTIREFLET     OFF
REGLAGE MASQUE ↵

NIVEAU         ... | ... 128
                -   +

RET PRI FIN
```

Étape 1

Déplacer le curseur jusqu'à "ALC", "ALC+" ou "ELC" de "ALC/ELC" et appuyer sur le bouton de paramétrage.

→ Ceci fait apparaître l'écran "CONTRÔLE ALC", "CONTRÔLE ALC+" ou "CONTRÔLE ELC".

Étape 2

Amener le curseur sur "PREPO" et choisir l'option "OUI" ou "OFF" en utilisant le bouton de déplacement vers la droite ou le bouton de déplacement vers la gauche.

OUI: Exécute automatiquement la compensation d'éclairage à contre-jour.

OFF: Exécute la compensation d'éclairage à contre-jour après avoir spécifié le secteur de compensation.

Lorsque "OFF" est sélectionné, "REGLAGE MASQUE" apparaît sur l'écran "CONTRÔLE ALC", "CONTRÔLE ALC+" ou "CONTRÔLE ELC". (page 81)

Étape 3

Si l'on souhaite modifier le niveau de sortie vidéo (c'est-à-dire le contraste de l'image), déplacer le curseur jusqu'à "NIVEAU" et ajuster le niveau en utilisant le bouton de déplacement vers la droite ou le bouton de déplacement vers la gauche.

Secteur d'analyse de compensation d'éclairage à contre-jour

Si la compensation d'éclairage à contre-jour ne fonctionne comme souhaité en mode PREPO OUI, se servir du mode PREPO OFF, masquer manuellement les secteurs trop lumineux et exécuter la compensation d'éclairage à contre-jour.

Écran "CONTRÔLE ALC"

```

**CONTRÔLE ALC**
  CONTRE-JOUR

PREPO          OFF
ANTIREFLET     OFF
REGLAGE MASQUE 1

NIVEAU          ... | ... 128
                -   |   +

RET PRI FIN

```

Écran "CONTRÔLE ALC+"

```

**CONTRÔLE ALC+**
  CONTRE-JOUR

PREPO          OFF
ANTIREFLET     OFF
REGLAGE MASQUE 1

NIVEAU          ... | ... 128
                -   |   +

RET PRI FIN

```

Écran "CONTRÔLE ELC"

```

**CONTRÔLE ELC**
  CONTRE-JOUR

PREPO          OFF
ANTIREFLET     OFF
REGLAGE MASQUE 1

NIVEAU          ... | ... 128
                -   |   +

RET PRI FIN

```

Écran de paramétrage de masque

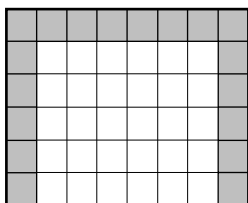

Étape 1

Amener le curseur sur "PREPO" et choisir l'option "OFF" en utilisant le bouton gauche ou le bouton droit.

Étape 2

Déplacer le curseur jusqu'à "REGLAGE MASQUE" et appuyer sur le bouton de paramétrage pour rappeler l'écran de masquage. L'écran de paramétrage de masquage affiche 48 secteurs tandis que le secteur du coin supérieur gauche clignote.

Étape 3

Masquer les secteurs lumineux de l'arrière-plan.

- ① Déplacer la section qui clignote jusqu'au secteur à masquer en utilisant le bouton de déplacement vers la droite ou le bouton de déplacement vers la gauche.
- ② Appuyer sur le bouton de paramétrage pour masquer le secteur. Lorsque la section qui clignote est présente sur le secteur masqué, le secteur masqué est affiché avec des lignes horizontales alternées avec des lignes blanches. Lorsque la section qui clignote est présente dans les autres secteurs, le secteur masqué devient blanc.
- ③ Refaire les opérations ② décrites ci-dessus jusqu'à ce que le masquage soit complètement accompli puis appuyer et immobiliser le bouton de paramétrage pendant au moins 2 secondes pour retourner à l'écran précédent.

Pour annuler le masquage, déplacer la section qui clignote jusqu'au secteur masqué et appuyer sur le bouton de paramétrage.

Étape 4

Si l'on souhaite modifier le niveau de sortie vidéo (c'est-à-dire le contraste de l'image), déplacer le curseur jusqu'à "NIVEAU" et ajuster le niveau en utilisant le bouton de déplacement vers la droite ou le bouton de déplacement vers la gauche.

Mode de compensation de lumière parasite

Si une lumière parasite de l'objectif est indésirable, déplacer le curseur jusqu'à "ANTIREFLET" et utiliser le bouton de déplacement vers la droite ou le bouton de déplacement vers la gauche pour sélectionner "OUI".

OUI: Exécute la compensation de lumière parasite.

OFF (réglage implicite): N'exécute pas la compensation de lumière parasite.

3. Paramétrage d'obturateur électronique [SHUTTER]

Les variations de vitesse d'obturateur électronique permettent aux utilisateurs d'exécuter les opérations suivantes.

- L'accroissement de la vitesse d'obturation permet d'éviter le flou des sujets se déplaçant rapidement.

Les vitesses d'obturateur électronique qui peuvent être sélectionnées sont les suivantes:

OFF (1/60) (réglage implicite), 1/120, 1/250, 1/500, 1/1 000, 1/2 000, 1/4 000 et 1/10 000

Remarques:

- Lorsque "ALC/ELC" est paramétré sur "ELC" ou "ALC+" (☞ page 78), le paramétrage de l'obturateur ne peut pas être exécuté. "OFF (1/60)" est automatiquement sélectionné.
 - Si le contrôleur, WV-CU254 ou WV-CU204 est utilisé, SW LED et l'état de "SHUTTER" ne sont pas correctement affichés.
-

4. Paramétrage de contrôle de gain [CAG]

Écran "CAMÉRA AJUST"

```
**CAMÉRA AJUST** 1/2
CAMÉRA ID   OFF¹
ALC/ELC     ALC¹
SHUTTER     OFF
CAG         OUI¹
VISION NUIT OFF
SYNC        INT
BAL BLC     BAL BLC PERM¹
DÉTECT MVT  OFF
RÉDUCT BRUIT ÉLEVÉ
RÉSOLUTION  ÉLEVÉ
MODE NB¹
```

Écran "AGC MAX"

```
** AGC MAX **
NIVEAU      ...I...128
             -      +

RET PRI FIN
```

Étape 1

Amener le curseur sur "CAG" et choisir l'option "OUI" ou "OFF" en utilisant le bouton de déplacement vers la droite ou le bouton de déplacement vers la gauche.

OUI (réglage implicite): Augmente automatiquement le gain pour rendre l'écran plus lumineux lorsque l'éclairage du sujet photographique s'assombrit. La valeur maximum est ajustable.

OFF: N'augmente pas le gain. (La rémanence d'image normale subsiste.)

Étape 2

Déplacer le curseur jusqu'à "OUI" et appuyer sur le bouton de paramétrage pour rappeler l'écran "AGC MAX".

Étape 3

Amener le curseur sur "NIVEAU". Le curseur est mis en surbrillance inverse.

Déplacer le curseur horizontalement pour ajuster le gain en utilisant le bouton de déplacement vers la droite ou le bouton de déplacement vers la gauche.

Remarques:

- Le changement de niveau de "AGC MAX" entraîne un changement de niveau du signal d'entrée qui permet l'accroissement de la sensibilité électronique lorsque "VISION NUIT" est paramétré sur AUTO et change également le niveau du signal d'entrée qui active le mode noir et blanc.
 - Si le bruit est indésirable, ajuster le niveau de "AGC MAX".
-

5. Paramétrage de l'accroissement de la sensibilité électronique [VISION NUIT]

L'utilisation de la fonction d'accroissement de la sensibilité électronique augmente la quantité de lumière stockée dans le dispositif à transfert de charges CCD et ceci rend par voie de conséquence l'image plus lumineuse. L'agrandissement reste inchangé pour la sélection de FIXE et l'agrandissement est modifiable en fonction de l'éclairage du sujet photographique pour la sélection de AUTO. L'accroissement de la sensibilité électronique peut être sélectionné parmi les options suivantes.

OFF (réglage implicite)/X2 AUTO/X4 AUTO/X6 AUTO/X10 AUTO/X16, AUTO/X32 AUTO/
X2 FIXE/X4 FIXE/X6 FIXE/X10 FIXE/X32 FIXE/X64 FIXE/X128 FIXE

Remarques:

- Quand l'accroissement de "VISION NUIT" est augmenté, l'écran prend une définition globale, plus blanchâtre ou plus estompée. Cependant, ce phénomène est normal.
 - L'affichage des états du périphérique de système n'indique pas "X64 FIXE" et "X128 FIXE" de "VISION NUIT". En pareils cas, "X32 FIXE" est indiqué.
 - Si le contrôleur, WV-CU254 ou WV-CU204 est utilisé, SW LED et l'état de "VISION NUIT" ne sont pas correctement affichés.
-

6. Réglage de synchronisation [SYNC]

Cet appareil prend en charge 5 types de méthode de synchronisation et l'une d'elles est sélectionnée..

L'ordre des descriptions ci-dessous indiquent l'ordre des priorités.

- ① Signal de commande vertical multiplexé (VD2)
- ② Synchronisation d'alimentation (SECTEUR)
 - * Synchronisation exécutée sur la base de la fréquence d'alimentation.
- ③ Signal vidéo composite couleur ou signal de synchronisation du noir (VBS)
- ④ Signal vidéo monochrome composite ou signal de synchronisation composite (VS)
- ⑤ Signal de synchronisation interne (INT) (réglage implicite)

L'injection d'un signal de trames de commande vertical multiplexé (VD2) commute automatiquement la synchronisation VD2 même lorsque la caméra vidéo est paramétré sur une autre méthode de synchronisation VD2.

L'affichage de rubrique paramétrée est indiqué dans le diagramme ci-dessous en fonction de l'entrée de signal de synchronisation.

Fréquence d'alimentation [Hz]	Entrée de signal de synchronisation			Affichage de menu
	VD2	VBS	VS	
60	–	○	X	VBS ↔ SECTEUR*
	–	X	○	VS ↔ SECTEUR*
	–	X	X	INT ↔ SECTEUR*

* Ces rubriques sont commutables en utilisant le bouton de déplacement vers la droite ou le bouton de déplacement vers la gauche.

Lorsque SECTEUR, VBS ou VS est sélectionné, la phase de synchronisation d'alimentation, la phase horizontale de verrouilleur de synchronisation, la phase de sous-porteuse et autres peuvent être paramétrés. (pages 86 - 88)

Remarque:

- Lorsque "INT" est sélectionné, ne pas injecter de signaux de synchronisation au connecteur d'entrée de synchronisation externe implanté sur la face arrière de la caméra vidéo.

Réglage de phase en mode de verrouilleur de synchronisation (SECTEUR)

Le signal vidéo de réglage de la caméra vidéo et le signal d'entrée de synchronisation externe de critère sont connectés à un oscilloscope à 2 entrées et la phase est ajustée.

Remarque:

Un mouvement de la caméra vidéo ou la présence de crêtes de bruit dans la ligne d'alimentation risque de provoquer de phase verticale du signal. Si toutefois le cas se produit, ajuster la phase encore une fois.

Suivre la procédure indiquée à la page suivante pour ajuster la phase.

Écran "CAMÉRA AJUST"

```

**CAMÉRA AJUST** 1/2
CAMÉRA ID      OFF 1
ALC/ELC        ALC 1
SHUTTER        OFF
CAG            OUI 1
VISION NUIT    OFF
SYNC           INT
BAL BLC BAL BLC PERM1 1
DÉTECT MVT     OFF
RÉDUCT BRUIT   ÉLEVÉ
RÉSOLUTION     ÉLEVÉ
MODE NB 1

```

Écran "SYNC"

```

**SYNC**
PHASE V
GROSSIER       1 (1--16)
FIN            ... | ... 128
               -   +
RET PRI FIN

```

Étape 1

Paramétrer "SYNC" sur "SECTEUR" et appuyer sur le bouton de paramétrage.
→ L'écran "SYNC" apparaît.

Étape 2

Connecter le signal de sortie vidéo et le signal d'entrée de synchronisation externe de la caméra vidéo à un oscilloscope à 2 entrées, puis déplacer le curseur jusqu'à "GROSSIER".

Étape 3

Régler l'oscilloscope en taux de lignes verticales et étendre la section de synchronisation verticale de l'oscilloscope. Déplacer le curseur horizontalement pour ajuster la phase verticale en utilisant le bouton de déplacement vers la droite ou le bouton de déplacement vers la gauche. La phase peut être ajustée à 16 échelons différents par 22,5 degrés.

1 (1--16) : 0°/2 (1--16) : 22,5°//16 (1--16): 337,5°

Étape 4

Déplacer le curseur jusqu'à "FIN" et déplacer le curseur horizontalement pour ajuster les deux phases verticales en utilisant le bouton de déplacement vers la droite ou le bouton de déplacement vers la gauche.

Réglage de phase en mode de verrouilleur de synchronisation VBS (VBS)

Le signal vidéo de réglage de la caméra vidéo et le signal d'entrée de synchronisation externe de critère sont connectés à un oscilloscope à 2 entrées et la phase est ajustée. Suivre la procédure indiquée ci-dessous pour ajuster la phase.

Écran "CAMÉRA AJUST"

```
**CAMÉRA AJUST** 1/2
CAMÉRA ID      OFF 1
ALC/ELC        ALC 1
SHUTTER        OFF
CAG            OUI 1
VISION NUIT    OFF
SYNC           INT
BAL BLC BAL BLC PERM1 1
DETECT MVT     OFF
RÉDUCT BRUIT  ÉLEVÉ
RÉSOLUTION     ÉLEVÉ
MODE NB 1
```

Écran "SYNC"

```
**SYNC**
PHASE H      ... | ... 128
              - +
S/P GROSSIER  1 (1--4)
S/P AJUST FIN ... | ... 128
              - +

RET PRI FIN
```

Étape 1

Appliquer un signal VBS au connecteur d'entrée de synchronisation externe implanté sur la face arrière de la caméra vidéo.

→ Le paramétrage "SYNC" se change automatiquement en "EXT (VBS)".

Étape 2

Amener le curseur sur "EXT (VBS)" et appuyer sur le bouton de paramétrage.

→ L'écran "SYNC" apparaît.

Étape 3

Connecter le signal de sortie vidéo et le signal d'entrée de synchronisation externe de la caméra vidéo à un oscilloscope à 2 entrées, puis déplacer le curseur jusqu'à "PHASE H".

Étape 4

Régler l'oscilloscope en taux de lignes horizontales et étendre la section de synchronisation horizon-tale de l'oscilloscope.

Déplacer le curseur horizontalement pour ajuster la phase horizontal en utilisant le bouton de déplacement vers la droite ou le bouton de déplacement vers la gauche.

Gamme disponible: 0 à -2,0 µs

Étape 5

Déplacer le curseur jusqu'à "S/P GROSSIER" (réglage global de sous-porteuse) et utiliser les 4 étapes suivantes pour apparier la couleur réelle du sujet photographique avec la couleur du signal de sortie d'effet (signal de sortie vidéo de programme) du périphérique d'effets spéciaux (SEG) en utilisant le bouton de déplacement vers la droite ou le bouton de déplacement vers la gauche.

1 (1--4) : 0°/2 (1--4) : 90°/3 (1--4) : 180°/4 (1--4) : 270°

Étape 6

Déplacer le curseur jusqu'à "S/P AJUST FIN" (réglage précis de sous-porteuse) et déplacer le curseur horizontalement en utilisant le bouton de déplacement vers la droite ou le bouton de déplacement vers la gauche pour apparier la couleur réelle du sujet photographique avec la couleur du signal de sortie vidéo de programme.

Remarques:

- Lorsque le curseur est déplacé jusqu'à la position extrême droite "+", le curseur se déplace jusqu'à la position extrême gauche "-". Dès cet instant, la valeur de paramétrage de "S/P GROSSIER" augmente par incrément de 1 et un réglage continu est exécuté.
- Le fait d'appuyer en continu sur le bouton droit ou le bouton gauche pendant au moins 1 seconde a pour effet d'augmenter la vitesse de déplacement du curseur.
- Pour réaliser un réglage de haute précision, injecter le signal vidéo de caméra vidéo et le signal de sortie de programme à un indicateur de chromaticité de vecteur pour comparer les phases macro des deux signaux.

Réglage de phase en mode de verrouilleur de synchronisation VS (VS)

Le signal vidéo de réglage de la caméra vidéo et le signal d'entrée de synchronisation externe de critère sont connectés à un oscilloscope à 2 entrées et la phase est ajustée. Suivre la procédure indiquée ci-dessous pour ajuster la phase.

Écran "CAMÉRA AJUST"

```
**CAMÉRA AJUST** 1/2
CAMÉRA ID      OFF`1
ALC/ELC       ALC`1
SHUTTER       OFF
CAG           OUI`1
VISION NUIT   OFF
SYNC         INT
BAL BLC BAL  BLC PERM1`1
DÉTECT MVT   OFF
RÉDUCT BRUIT ÉLEVÉ
RÉSOLUTION   ÉLEVÉ
MODE NB`1
```

→ Le paramétrage "SYNC" se change automatiquement en "EXT (VS)".

Étape 2

Amener le curseur sur "EXT (VS)" et appuyer sur le bouton de paramétrage.

→ L'écran "SYNC" apparaît.

Étape 3

Connecter le signal de sortie vidéo et le signal d'entrée de synchronisation externe de la caméra vidéo à un oscilloscope à 2 entrées, puis déplacer le curseur jusqu'à "PHASE H".

Étape 4

Régler l'oscilloscope en taux de lignes horizontales et étendre la section de synchronisation horizontale de l'oscilloscope.

Déplacer le curseur horizontalement pour ajuster la phase horizontale en utilisant le bouton de déplacement vers la droite ou le bouton de déplacement vers la gauche.

Gamme disponible: 0 à -2,0 µs

Écran "SYNC"

```
**SYNC**
PHASE H      ... ..128
              -   +
RET PRI FIN
```

Étape 1

Appliquer un signal VS au connecteur d'entrée de synchronisation externe implanté sur la face arrière de la caméra vidéo.

7. Réglage de balance des blancs [BAL BLC]

Le réglage de balance des blancs peut être sélectionné parmi les options suivantes.

BAL BLC PERM1 (réglage implicite): Activer le mode de poursuite de température de couleur automatique. La caméra vidéo mesure constamment la température de couleur de la source d'éclairage et ajuste automatiquement la balance des blancs. Un réglage précis et manuel est également possible après le paramétrage de balance des blancs automatique. (☞ page 90)

Le réglage des gammes de température de couleur va d'environ 2 700 K à 6 000 K. Si la situation rencontre l'un des états suivants, la couleur risque de ne pas être reproduite avec précision.

- Le sujet photographique est plus particulièrement haut en couleur.
- L'atmosphère photographique est sous un ciel bleu dégagé ou à la tombée de la nuit.
- L'éclairage de l'éclairage sur le sujet photographique est faible.

BAL BLC PERM2: Active le mode de poursuite de température de couleur automatique sous lampe à vapeur de sodium. La caméra vidéo parvient automatiquement à une balance des blancs optimale sous un éclairage à lampe à vapeur de sodium.

Le réglage de la température de couleur est approximativement de 2 000 K à 6 000 K

BLANCS MEMO: Active le mode de contrôle automatique de balance des blancs. Ce réglage est approprié pour un emplacement où la source d'éclairage est stable. Le réglage des gammes de température de couleur va d'environ 2 000 K à 10 000 K. Lorsque "BLANCS MEMO" est sélectionné, une opération de réglage de la balance des blancs est nécessaire.

Lorsque "BLANCS MEMO" est sélectionné, suivre les étapes indiquées ci-dessous pour ajuster la balance des blancs.

Écran "CAMÉRA AJUST"

CAMÉRA AJUST 1/2	
CAMÉRA ID	OFF 1
ALC/ELC	ALC 1
SHUTTER	OFF
CAG	OUT 1
VISION NUIT	OFF
SYNC	INT
BAL BLC	BLANCS MEMO 1
DÉTECT MVT	OFF
RÉDUCT BRUIT	ÉLEVÉ
RÉSOLUTION	ÉLEVÉ
MODE NB 1	

Étape 1

Paramétrer "BAL BLC" sur "BLANCS MEMO" et appuyer sur le bouton de déplacement vers la gauche pour commuter sur "AWC → APP SET".

Étape 2

Appuyer sur le bouton de paramétrage et ajuster la balance des blancs.

"APP SET" est mis en surbrillance inverse pendant le réglage. Le réglage de balance des blancs se termine lorsque l'affichage en surbrillance inverse est rétabli.

Étape 3

Appuyer sur le bouton de déplacement vers la droite pour sélectionner "BLANCS MEMO". Se référer à la page suivant en ce qui concerne le réglage précis de la balance des blancs.

Remarque:

Le réglage des gammes de température de couleur va d'environ 2 000 K à 10 000 K. Si la gamme exacte se situe en dehors de la plage de réglage ou si l'éclairage dirigé sur le sujet photographique est trop sombre, le réglage de la balance des blancs risque de ne pas être fait complètement. Dans ce cas, la partie "APP SET" reste en surbrillance inversée.

Réglage manuel précis de la balance des blancs

Après avoir ajusté la balance des blancs automatiquement en utilisant le mode d'analyse automatique de température de couleur (ATW) ou le mode de contrôle automatique de balance des blancs (BLANCS MEMO), ajuster manuellement la balance des blancs avec précision.

Suivre la procédure indiquée ci-dessous pour faire le réglage précis de la balance des blancs.

Écran "CAMÉRA AJUST"

```
**CAMÉRA AJUST** 1/2
CAMÉRA ID      OFF↑
ALC/ELC        ALC↓
SHUTTER        OFF
CAG            OUI↑
VISION NUIT    OFF
SYNC           INT
BAL BLC        BAL BLC PERM1↑
DÉTECT MVT     OFF
RÉDUCT BRUIT   ÉLEVÉ
RÉSOLUTION     ÉLEVÉ
MODE NB↓
```

Écran de réglage précis

```
**BAL BLC PERM1**
R      ...|...128
      -  +
B      ...|...128
      -  +

RET PRI FIN
```

Étape 1

Paramétrer "BAL BLC" sur "BAL BLC PERM1", "BAL BLC PERM2" ou "BLANCS MEMO" et appuyer sur le bouton de paramétrage.

→ L'écran de réglage précis apparaît.

Étape 2

Amener le curseur sur "R" ou "B" et ajuster le niveau de chaque paramètre en utilisant les bouton de déplacement vers la droite ou le bouton de déplacement vers la gauche. "R" indique le rouge et "B" indique le bleu. Lorsque l'indicateur de niveau se déplace dans la direction "+", la couleur devient plus sombre et lorsque l'indicateur de niveau se déplace dans la direction "-", la couleur devient plus claire.

8. Paramétrage de la détection de mouvement [DÉTECT MVT]

La fonction de détection de mouvement est paramétrée. Soit MODE1 soit MODE2 est sélectionné. Lorsque MODE1 est sélectionné, les paramétrages détaillés tels que les paramétrages de sensibilité de détection et de secteur de détection sont requis. Le secteur de détection peut être spécifié et vérifié en mode de démonstration.

MODE1: Délivre un signal d'alarme quand un mouvement est détecté.

MODE2: Produit un signal d'alarme lorsque la caméra vidéo est recouverte ou si le sens d'orientation de la caméra vidéo change.

OFF (réglage implicite): Invalide la fonction de détection de mouvement.

Description à propos de la fonction de détection de mouvement (MODE1)

Cette fonction divise l'écran en 48 blocs, détecte le changement de luminosité de chaque bloc et produit un signal d'alarme quand un changement (mouvement) est observé dans l'image du secteur d'observation.

Cette fonction permet aux utilisateurs d'enregistrer l'image de caméra vidéo sur un périphérique d'enregistrement quand une alarme se déclenche.

Conditions de détection

Taille du sujet: Un sujet mobile doit avoir une taille égale ou supérieure à 1/48e de l'écran avec "STABILISATEUR OFF".

Contraste du sujet: Le pourcentage de contraste entre l'arrière-plan et le sujet en mouvement doit être égal ou supérieur à 5 % (en sensibilité maximale).

Vitesse de mouvement du sujet: Le temps qu'il faut à un sujet pour se déplacer d'un bord de l'écran à l'autre doit être égal ou supérieur à 0,8 seconde (avec un pourcentage de contraste de 5 %). Un sujet se déplaçant plus rapidement que les descriptions ci-dessus est indétectable.

Remarque:

Plus le pourcentage de contraste est élevé (la différence entre la luminosité et la partie sombre), et moins la limitation de taille et de vitesse de mouvement du sujet est importante.

Mode de démonstration

La luminosité qui change dans chacun des 48 blocs de division est détectée et le masque est couvert sur le bloc où le changement de luminosité moyenne excède le niveau de sensibilité de détection spécifié.

Le réglage du niveau de sensibilité de détection et le paramétrage des secteurs de détection sont répétés afin d'obtenir un état optimal sur la base des résultats en mode de démonstration.

Description à propos de la fonction de détection de mouvement (MODE2)

Cette fonction déclenche un signal d'alarme quand un changement de l'état du sujet photographique se produit si la caméra vidéo est recouverte d'un chiffon, d'un capuchon ou autre ou bien si l'orientation de la caméra vidéo a changé dans de grandes proportions.

Important:

- Un changement de l'état du sujet photographique risque de ne pas être détecté dans les cas suivants:
 - Lorsque seulement une partie de l'objectif est masquée ou s'il est recouvert d'un élément transparent.
 - Lorsque les sujets photographiques sont identiques entre le moment avant et après avoir changer l'orientation de la caméra vidéo.
 - Une détection erronée risque de se produire dans les cas suivants:
 - Lorsque le changement de la luminosité est significatif comme cela se produit en éteignant et en allumant l'éclairage,
 - Lorsque la circulation comprenant le mouvement des gens et des voitures est importante.
-

Paramétrages avancés à propos de la fonction de détection de mouvement (MODE1)

La description ci-dessous spécifie le niveau de sensibilité et le secteur de détection du détecteur de mouvement (MODE1).

Pour exécuter le paramétrage de masque, paramétrer le stabilisateur d'image, c'est-à-dire "STABILISATEUR" sur "OFF". (☞ page 98)

Écran "CAMÉRA AJUST"

```

**CAMÉRA AJUST** 1/2
CAMÉRA ID      OFF↓
ALC/ELC       ALC↓
SHUTTER       OFF
CAG           OUI↓
VISION NUIT   OFF
SYNC         INT
BAL BLC      BAL BLC PERM↓
DÉTECT MVT    OFF
RÉDUCT BRUIT  ÉLEVÉ
RÉSOLUTION    ÉLEVÉ
MODE NB↓
    
```

Écran "MODE1"

```

**MODE1**
NIVEAU        ... | ...128
              -   +
DURÉE         2S
MODE DE VISU↓
ALARME       OFF
REGLAGE MASQUE↓

RET PRI FIN
    
```

Écran de paramétrage de masque

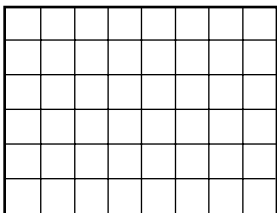

Étape 1

Paramétrer "DÉTECT MVT" sur "MODE1" et appuyer sur le bouton de paramétrage.

→ L'écran "MODE1" apparaît.

Étape 2

Amener le curseur sur "REGLAGE MASQUE" et appuyer sur le bouton de paramétrage.

→ L'écran de paramétrage de masque apparaît.

Étape 3

Exécuter le paramétrage de masque. Le procédé de commande est identique à celui de l'opération de masquage indiquée pour le paramétrage de secteur de détection.

(☞ page 81)

Étape 4

Maintenir le bouton de paramétrage enfoncé pendant au moins 2 secondes après avoir effectué le masquage.

→ L'écran "MODE1" apparaît encore une fois.

Étape 5

Amener le curseur sur "ALARME" et décider s'il faut ou non produire un signal d'alarme en mode de démonstration en utilisant l'option "OUI" ou "OFF".

OUI: Procure une sortie de signal d'alarme en mode de démonstration et permet aux utilisateurs de vérifier l'opération sur le moniteur vidéo au moment de la détection d'un mouvement.

OFF (réglage implicite): Ne procure aucune sortie de signal d'alarme en mode de démonstration.

Étape 6

Amener le curseur sur "MODE DE VISU" et appuyer sur le bouton de paramétrage.

→ Le mode de démonstration est appliqué et les blocs sur lesquels un changement significatif de la luminosité a été détecté clignotent.

Étape 7

Appuyer sur le bouton de paramétrage.

→ Le mode de démonstration se termine et l'écran "MODE1" apparaît encore une fois.

Étape 8

Amener le curseur sur "NIVEAU" et ajuster le niveau de sensibilité de détection en utilisant les bouton de déplacement vers la droite ou le bouton de déplacement vers la gauche. Lorsque l'indicateur de niveau est déplacé dans la direction "+", le niveau augmente. Lorsque l'indicateur de niveau est déplacé dans la direction "-", le niveau diminue.

Refaire les opérations à partir de Étape 6 à Étape 8 pour obtenir un niveau optimal.

Étape 9

Amener le curseur sur "DURÉE" et sélectionner une durée de dépassement de détection d'alarme parmi les options suivantes:

2S (réglage implicite)/5S/10S/30S (S: Seconde)

La sélection de la durée de dépassement de détection invalide la détection d'une alarme jusqu'à ce qu'un laps de temps spécifié après la détection d'une alarme.

Important:

- Lorsque des rideaux soulevés par le vent sont détectés, se servir de la fonction de masquage pour exclure les rideaux du secteur de détection.
 - Lorsque le niveau de bruit est élevé sous des conditions d'éclairement faible se traduisant par une anomalie de fonctionnement, réduire le niveau de sensibilité (NIVEAU). Lorsque l'éclairement d'un sujet photographique change soudainement, lorsque par exemple les projecteurs avant d'une voiture sont allumés puis éteints, une erreur de détection risque de se produire.
 - Un délai approximatif de 0,2 second existe entre la détection d'un changement (mouvement) dans l'image avec cet appareil et le déclenchement du signal d'alarme. Lorsque le menu de configuration est affiché, la sortie d'alarme n'a pas lieu. (Le cas où "ALARME" est paramétré sur OUI au cours du mode de démonstration mode est exclus.)
 - La sélection de "OUI" pour la fonction de détection de mouvement entraîne une anomalie de fonctionnement avec le périphérique qui se sert du code temporel VTR parce que la sortie des données d'alarme est assurée pendant une occultation. En pareil cas, paramétrer la fonction du détection de mouvement sur "OFF".
 - La fonction de détection de mouvement n'est pas exclusivement utilisée pour la prévention des vols, d'un incendie, etc. Nous ne pouvons être tenus pour responsable de tous accidents ou dommages survenant dans ce genre de situation.
-

9. Paramétrage de la réduction de bruit numérique [RÉDUCT BRUIT]

La fonction de réduction de bruit est permet de réduire automatiquement le bruit sous des conditions d'insuffisance d'éclairage. L'effet de niveau de la fonction de réduction de bruit peut être sélectionné parmi les options suivantes:

BAS: Effet de réduction de bruit à faible niveau (faible effet résiduel d'image)

MOYEN: Effet de réduction de bruit à niveau moyen (effet résiduel d'image moyen)

ÉLEVÉ (réglage implicite): Effet de réduction de bruit à haut niveau (important effet résiduel d'image)

10. Paramétrage de résolution d'image [RÉSOLUTION]

Une résolution des images de caméra vidéo peut être sélectionnée parmi les options suivantes:

NORMAL: Résolution horizontale de 480 lignes de télévision ou davantage

ÉLEVÉ (réglage implicite): Résolution horizontale de 540 lignes de télévision caractéristique

Remarque:

Lorsque la fonction d'accroissement de la sensibilité électronique, "VISION NUIT", est activée sous des conditions d'éclairage telles que "ÉLEVÉ" est sélectionné, le niveau de bruit risque d'augmenter.

11. Paramétrage du mode monochromatique [MODE NB]

Les paramétrages concernant le mode monochromatique sont exécutés.

Suivre la procédure indiquée ci-dessous pour effectuer les paramétrages concernant le mode monochromatique.

Écran "CAMÉRA AJUST"

```
**CAMÉRA AJUST** 1/2
CAMÉRA ID      OFF¹
ALC/ELC        ALC¹
SHUTTER        OFF
CAG            OUI¹
VISION NUIT    OFF
SYNC           INT
BAL BLC        BAL BLC PERM¹¹
DÉTECT MVT     OFF
RÉDUCT BRUIT   ÉLEVÉ
RÉSOLUTION     ÉLEVÉ
MODE NB¹
```

Écran "MODE NB"

```
**MODE NB**
NB              OFF
BURST (NB)     OUI
RET PRI FIN
```

Écran "MODE NB"

```
**MODE NB**
NB              AUTO¹
IVEAU          ÉLEVÉ
DUREE          - | ··
               C  L
BURST (NB)     OUI
RET PRI FIN
```

Étape 1

Amener le curseur sur "MODE NB" et appuyer sur le bouton de paramétrage.

→ L'écran "MODE NB" s'ouvre.

Étape 2

Déplacer le curseur jusqu'à "NB" et sélectionner le contrôle de mode monochromatique parmi les options suivantes:

AUTO1: Bascule automatiquement entre les images couleur et les images noir et blanc en fonction de la luminosité de l'écran (éclairage). Le mode monochromatique est sélectionné pour les images sombres et le mode couleur est sélectionné lorsque les images sont suffisamment lumineuses.

AUTO2: Utiliser une source d'éclairage proche de la lumière à rayons infrarouges de nuit.

EXT: Sélectionné pour contrôler la commutation entre les images couleur et monochromatiques après le raccordement d'un périphérique externe à la borne externe (DAY/NIGHT). (☞ page 72)

OUI: Affiche les images en noir et blanc.

OFF (réglage implicite): Affiche les images en couleur.

Remarque:

Si toutefois un sujet photographique est sans cesse en mouvement ou si l'écran est occupé par une couleur uniforme, la détermination de la luminosité risque de pas être exécutée avec succès par la luminosité est simplement déterminée par les informations provenant du capteur à dispositif à transfert de charges CCD. Lorsque "AUTO2" est sélectionné, la longueur d'onde de la source d'éclairage doit être égale ou supérieure à 800 nm.

Étape 3

Déplacer le curseur jusqu'à "NIVEAU" et sélectionner le niveau de luminosité auquel la commutation entre le mode couleur et le mode monochromatique est exécuté parmi les options suivantes:

BAS: Commute les images du mode couleur au mode monochromatique lorsque la luminosité ambiante (l'éclairage) de la caméra vidéo est approximativement de 0,1 lux ou moins. (lorsque le niveau AGC MAX est paramétré sur le niveau supérieur.)

ÉLEVÉ (réglage implicite): Commute les images du mode couleur au mode monochromatique lorsque la luminosité ambiante (l'éclairage) de la caméra vidéo est approximativement de 0,2 lux ou moins. (lorsque le niveau AGC MAX est paramétré sur le niveau supérieur.)

Étape 4

Déplacer le curseur jusqu'à "DURATION TIME" et sélectionner une durée de commutation des images couleur et des images monochromatiques parmi les options suivantes: Réglage implicite: 30 secondes)

10 sec.- 30 sec.- 60 sec.- 300 sec.

(C)

(L)

Étape 5

Amener le curseur sur "BURST (BW)" et décider s'il faut ou non produire un signal d'impulsion de synchronisation en mode monochromatique en utilisant l'option "OUI" ou "OFF".

OUI (réglage implicite): Sélectionne une sortie d'impulsion de synchronisation.

OFF: Ne délivre pas les signaux de synchronisation de chrominance

Remarques:

- La fonction de réglage automatique de foyer arrière permet aux utilisateurs de corriger l'écart de mise au point en changeant entre les images couleur et les images monochromatiques. (☞ page 99)
 - Lors d'un affichage d'images couleur en noir et blanc de caméra vidéo en mode monochromatique suivant les performances du modèle de moniteur vidéo ou de magnétoscope à utiliser, les images risquent de ne pas être affichées correctement sans les signaux de synchronisation de chrominance. En pareil cas, paramétrer la sortie de signal de synchronisation de chrominance sur "OUI".
-

12. Paramétrage de zone de confidentialité [ZONE PRIVEE]

Lorsqu'il existe des sections non souhaitées dans le secteur de prise de vues de la caméra vidéo (sur l'écran), ces sections (zone de confidentialité) sont cachées.

OUI (1): Voile la zone en gris.

OUI (2): Voile la zone en mosaïque.

OFF (réglage implicite): Affiche la zone normalement.

Jusqu'à 8 sections peuvent être spécifiées comme zone de confidentialité. Suivre la procédure indiquée ci-dessous pour paramétrer la zone de confidentialité.

Remarque:

La fonction de zone de confidentialité est invalidée lors de l'initialisation de l'appareil juste après la mise sous tension.

Écran "CAMÉRA AJUST"

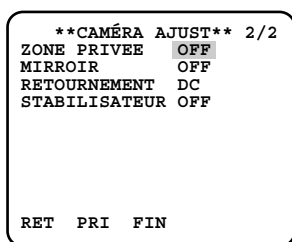

Écran de sélection de numéro de zone

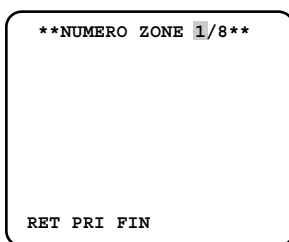

Écran de paramétrage de zone

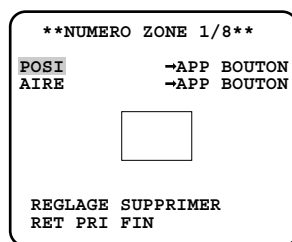

Étape 1

Amener le curseur sur "ZONE PRIVEE", sélectionner "OUI (1)" ou "OUI (2)" et appuyer sur le bouton de paramétrage.

→ L'écran de sélection de numéro de zone s'ouvre.

Étape 2

Se servir du bouton de déplacement vers la droite ou du bouton de déplacement vers la gauche pour sélectionner le numéro de zone après s'être assuré que le curseur est bien sur "1" de "1/8" localisé sur le côté droit de "NUMERO ZONE". Lorsque le numéro de zone est identifié par "*" à sa droite, la zone possédant ce numéro est déjà paramétrée comme zone de confidentialité.

Étape 3

Appuyer sur le bouton de paramétrage une fois la sélection du numéro de zone terminée.

→ L'écran de paramétrage de zone apparaît.

Remarques:

- Quand un numéro de zone déjà paramétré comme zone de confidentialité à l'Étape 3 est sélectionné, l'image de la zone est affichée dans l'encadrement de zone sur l'écran de paramétrage de zone. L'exécution de l'Étape 4 et de l'Étape 5 annule le paramétrage de zone et met en vigueur un nouveau paramétrage de zone.
 - Pour annuler le paramétrage de zone, appuyer sur le bouton "SUPPRIMER" et appuyer sur le bouton de paramétrage. Le paramétrage de zone est annulé.
-

Étape 4

Amener le curseur sur "POSI" et appuyer sur le bouton de paramétrage.

Étape 5

Déterminer la position de zone avec les boutons de déplacement vers le haut, le bas, la droite et la gauche et appuyer sur le bouton de paramétrage.

→ La position de zone est déterminée.

Étape 6

Amener le curseur sur "AIRE" et ajuster la taille de l'encadrement de zone en utilisant les boutons de déplacement vers la droite ou le bouton de déplacement vers la gauche. Les boutons de déplacement vers le haut et de déplacement vers le bas permettent de déterminer la taille verticale et les boutons de déplacement vers la droite et de déplacement vers la gauche size, la taille horizontale. Appuyer sur le bouton de paramétrage une fois le paramétrage de taille de zone terminé.

Étape 7

Amener le curseur sur "REGLAGE" et appuyer sur le bouton de paramétrage.

→ La zone est déterminée et l'écran de sélection de numéro de zone s'ouvre encore une fois.

13. Retournement horizontal de l'image [MIRROIR]

Sélectionner "OUI" ou "OFF" pour déterminer s'il faut commander ou non le retournement horizontal des images. Le retournement horizontal de l'image est sélectionné en fonction de l'emplacement de la caméra vidéo (environnement d'utilisation).

OUI: Exécute le retournement horizontal de l'image.

OFF (réglage implicite): N'exécute pas le retournement horizontal de l'image.

14. Paramétrage de type d'objectif [PILOT OBJ]

Le type de contrôle de commande est sélectionné en fonction de l'objectif à utiliser.

DC (réglage implicite): Sélectionné quand un objectif à diaphragme automatique du type à contrôle DC est utilisé.

VIDEO: Sélectionné quand un objectif à diaphragme automatique du type à signal vidéo est utilisé.

15. Paramétrage de stabilisateur d'image [STABILISATEUR]

"OUI" ou "OFF" est sélectionné pour déterminer s'il faut valider ou non le stabilisateur d'image. Cette fonction est effective, par exemple, lorsque la caméra vidéo est installée sur un pôle utilitaire ou d'autres pôles.

OUI: Valide le stabilisateur d'image.

OFF (réglage implicite): Invalide le stabilisateur d'image.

Important:

- Lorsque "OUI" est sélectionné pour le stabilisateur d'image, le champ angulaire de vision sera plus étroit tandis que la résolution d'image sera moins précise. Lorsque "OUI" est sélectionné pour le stabilisateur d'image, vérifier le champ angulaire de vision et la résolution d'image à l'emplacement de la caméra vidéo.
 - La fonction de stabilisateur d'image risque de ne pas fonctionner pour les sujets photographiques ou conditions suivants:
 - sujet photographique dans la pénombre
 - sujet photographique à faible contraste (un mur blanc par exemple)
 - Tremblement d'image à cycle court comme dans le cas de vibrations mécaniques
 - Tremblement d'image de grande amplitude
-

Paramétrage de tirage arrière [BACK-FOCUS AJUST]

Le type de paramétrage de tirage arrière est sélectionné et un réglage précis est exécuté. Le paramétrage suivant est exécuté sur l'écran "BACK-FOCUS AJUST" à partir de l'écran d'ouverture. Se référer aux pages 75 - 76 pour savoir comment appeler l'écran. Le réglage d'objectif (☞ pages 70 - 71) doit être exécuté avant de faire le réglage de tirage arrière.

<Réglage de tirage arrière>

Le réglage de longueur de tirage arrière est exécuté en modifiant la distance qui sépare l'objectif et le point focal.

Important:

- La fonction de foyer arrière automatique est utilisée pour faire le réglage lors de l'installation et la correction de mise au point lors de la commutation entre les modes couleur et monochromatique après l'installation. Cette fonction n'est pas prévue pour être utilisée en continu comme dans le cas de la fonction de mise au point automatique.
- Quand un écart de mise au point se produit en raison d'un changement séculaire de l'objectif et de l'environnement de l'installation ou d'un changement de température à la périphérie, il est nécessaire de refaire le réglage de tirage arrière.

Remarque:

- Il est également possible d'exécuter le réglage de tirage arrière à l'aide des boutons de commande. (☞ page 63)

Écran "BACK-FOCUS AJUST"

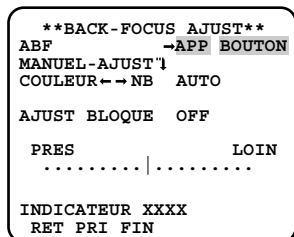

Remarque:

- La fonction "ABF" est disponible lorsque "OFF", "X2 AUTO" ou "X2 FIXE" est paramétré pour "VISION NUIT".

Étape 1

Amener le curseur sur "APP BOUTON" de "ABF" et appuyer sur le bouton de paramétrage.

→ La fonction de foyer arrière automatique permet un réglage de tirage arrière pour faire automatiquement la mise au point sur un sujet situé au centre de l'écran.

Étape 2

Pour faire un réglage précis du tirage arrière, déplacer le curseur jusqu'à "MANUEL-AJUST", appuyer sur le bouton de paramétrage et utiliser le bouton de déplacement vers la droite ou le bouton de déplacement vers la gauche pour ajuster manuellement le tirage arrière.

Remarques:

- Appuyer simultanément sur les boutons gauche et droit pour faire la remise à zéro de la position de foyer arrière sur la position par réglage implicite de la monture CS.
- La valeur de "INDICATEUR" est une valeur guide pour ajuster le foyer arrière. Plus la valeur est élevée, meilleure est la qualité de l'image.

Étape 3

Déplacer le curseur jusqu'à "COULEUR ←→ NB" et sélectionner le type de réglage de tirage arrière parmi les options suivantes:

AUTO (réglage implicite): Ajuste la fonction de réglage automatique de foyer arrière et corrige l'écart de mise au point lors de la commutation entre les images couleur et les images monochromatiques.

PREPO: Exécute le mouvement de préréglage de chaque position de foyer arrière spécifiée lors de la commutation entre les images couleur et les images monochromatiques. La position préréglée est la dernière position de foyer arrière spécifiée, qui a été automatiquement mémorisée pour chacune des images couleur et des images monochromatiques.

FIXE: Fixe la position après le réglage de foyer arrière soit automatiquement (ABF) soit manuellement.

Remarque:

"AUTO" de "COULEUR \leftrightarrow NB" est disponible lorsque "OFF", "X2 AUTO" ou "X2 FIXE" est paramétré pour "VISION NUIT".

Étape 4

Le fait de déplacer le curseur jusqu'à "AJUST BLOQUE" et de sélectionner "OUI" permet aux utilisateurs d'invalider le réglage de foyer arrière avec les boutons de commande. (☞ page 70)

Important:

- Les recommandations suivantes pour le paramétrage de foyer arrière sont à faire en fonction des sujets photographiques.

En pareil cas (conditions présentées par le sujet)	Sélectionner ceci (recommandation)	
	Réglage de tirage arrière	Commutation "COULEUR \leftrightarrow NB"
• Sujet normal	"ABF"	"AUTO"
• Sujet se déplaçant fréquemment	Faire un réglage précis avec "MANUEL-AJUST" après avoir utilisé "ABF" ou "MANUEL-AJUST".	"PREPO" ou "FIXE"
• Sujets sous faible intensité lumineuse		
• Sujet trop lumineux ou réfléchissant la lumière		
• Sujet au travers d'une fenêtre		
• Emplacement où l'objectif se salit facilement		
• Sujet à faible contraste comme un mur blanc		
• Sujet à profondeur importante		
• Sujet à fort scintillement		
• Sujet comportant des lignes horizontales parallèles comme tel qu'un obturateur		

- Nous ne pouvons être tenus pour responsables des indispositions, pertes ou dommages survenus ou résultant de la fonction de foyer arrière.
-

Configuration du menu spécial [AJUST SPECIAL]

La configuration du menu spécial est exécutée en comprenant le paramétrage de la qualité d'image de caméra vidéo et la configuration de communication quand un récepteur est utilisé. Les paramètres suivants sont exécutés à partir de l'écran "AJUST SPECIAL" et de l'écran d'ouverture. Se référer aux pages 69 - 70 pour savoir comment appeler l'écran.

AJUST SPECIAL		
GAIN CHROMA128
CONTOURS128
PEDESTAL128
NUANCE128
	-	+
PIX OFF 1		
COMMUNICATION COAX		
RESET CAMERA →APP BOUTON		
NO SER XXXXXXXX		
RET	PRI	FIN

Réglage du niveau de chrominance [GAIN CHROMA]

Se servir du bouton de déplacement vers la droite ou du bouton de déplacement vers la gauche pour ajuster la densité de la couleur des images de caméra vidéo. Lorsque l'indicateur de niveau est déplacé dans la direction "+", la couleur est plus dense. Lorsque l'indicateur de niveau est déplacé dans la direction "-", la couleur est plus claire. Faire en sorte d'observer un indicateur de chromaticité de vecteur ou un moniteur vidéo au moment de faire le réglage.

Réglage de niveau d'ouverture [CONTOURS]

Se servir du bouton de déplacement vers la droite ou du bouton de déplacement vers la gauche pour ajuster la qualité des images. Lorsque l'indicateur de niveau est déplacé dans la direction "+", l'image est plus précise. Lorsque l'indicateur de niveau est déplacé dans la direction "-", l'image est plus enveloppée. Faire en sorte d'observer un moniteur vidéo au moment de faire le réglage.

Remarque:

Un moirage (des franges à interférence moirées) risquent d'apparaître lorsqu'un sujet avec une texture fine telle que celle d'un tapis ou de tenture est filmé. Dans ce cas, déplacer le curseur dans la direction "-" pour réduire le moirage.

Réglage de niveau de décollement du niveau du noir [PEDESTAL]

Se servir du bouton de déplacement vers la droite ou du bouton de déplacement vers la gauche pour ajuster le niveau de décollement du niveau du noir de la caméra vidéo. Lorsque l'indicateur de niveau est déplacé dans la direction "+", l'image est plus lumineuse. Lorsque l'indicateur de niveau est déplacé dans la direction "-", l'image est plus sombre. Faire en sorte d'observer un moniteur de forme d'onde ou un moniteur vidéo au moment de faire le réglage.

Réglage de phase de chrominance (teinte) (NUANCE)

Se servir du bouton de déplacement vers la droite ou du bouton de déplacement vers la gauche pour ajuster la teinte des images de caméra vidéo. Faire en sorte d'observer un indicateur de chromaticité de vecteur ou un moniteur vidéo couleur au moment de faire le réglage.

Remarque:

Le fait d'appuyer et d'immobiliser simultanément les boutons de déplacement vers la droite et de déplacement vers la gauche pendant plus de 2 secondes permet de rétablir les paramètres de "GAIN CHROMA", "CONTOURS", "PEDESTAL" et "HUE" sur leurs paramétrage à réglage implicite.

Compensation de pixel [PIX OFF]

Les imperfections apparaissant sur les images de caméra vidéo sont corrigées ce qui s'appelle la compensation de pixel.. Il est possible de corriger jusqu'à 16 points. Suivre la procédure indiquée ci-dessous pour exécuter la compensation de pixel.

Écran "AJUST SPECIAL"

```
**AJUST SPECIAL**
GAIN CHROMA  ...|...128
CONTOURS    ...|...128
PEDESTAL    ...|...128
NUANCE      ...|...128
            -  |  +
PIX OFF]
COMMUNICATION COAX
RESET CAMERA →APP BOUTON
NO SER  XXXXXXXX
RET  PRI  FIN
```

Écran "PIX OFF"

```
**PIX OFF**
 1   2   3   4
 5   6   7   8
 9  10  11  12
13  14  15  16

000 000

RET  PRI  FIN
```

Écran de positionnement de compensation de pixel

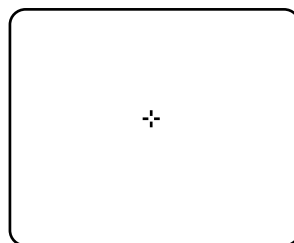

Étape 1

Amener le curseur sur "PIX OFF" et appuyer sur le bouton de paramétrage.

→ Le menu "PIX OFF" apparaît.

Étape 2

Sélectionner un nombre (1 à 16) avec lequel le point de compensation de pixel est enregistré et appuyer sur le bouton de paramétrage.

→ Ceci a pour effet de faire apparaître l'écran de positionnement de compensation de pixel.

Étape 3

Se servir des boutons de déplacement vers le haut, vers le bas, vers la droite et vers la gauche pour déplacer le curseur en croix au centre du défaut et appuyer sur le bouton de paramétrage.

→ L'imperfection est ainsi corrigée et le point de compensation de pixel est enregistré. L'écran "PIX OFF" apparaît encore une fois. "*" est associé au côté droit du numéro lorsque l'enregistrement est terminé. Les coordonnées sont exprimées en chiffres.

Remarques:

- Pour supprimer un point de compensation de pixel enregistré, amener le curseur sur le numéro sous lequel le point de compensation de pixel est enregistré sur l'écran "PIX OFF" et appuyer sur le bouton de paramétrage. L'écran de positionnement de compensation de pixel apparaît à la suite de quoi, il faut appuyer simultanément sur les boutons de déplacement vers la droite et de déplacement vers la gauche pendant au moins 2 secondes. L'écran "PIX OFF" apparaît, le point de compensation de pixel est annulé et "*" qui était placé à droite du nombre disparaît.
 - Quand un objectif à diaphragme automatique de type à signal vidéo est utilisé, la compensation de pixel doit être exécutée après avoir assombri l'écran.
 - La fonction de compensation de pixel automatique démarre automatiquement pour détecter les imperfections en déplaçant le curseur sur "RET" de l'écran "PIX OFF" et en appuyant simultanément sur les boutons de déplacement vers la droite et de déplacement vers la gauche. Si des points semblent présenter des défauts sur écran sombre, 15 points maximum sont automatiquement détectés et enregistrés. En outre, une fois que la "fonction de compensation de pixel automatique" est activée, tous les points de compensation de pixel enregistrés sont effacés.
-

Configuration de communication [COMMUNICATION]

La configuration de communication requise est exécutée pour se servir de cet appareil intégré dans le système avec un récepteur.

COAX (RCP): Se sert de notre récepteur (WV-RC100 ou WV-RC150 par exemple).

COAX (réglage implicite): N'utilise aucun récepteur.

Restauration de réglage implicite [RESET CAMERA]

Les paramètres du menu de configuration sont restaurés et ramenés sur leurs valeurs à réglage implicite.

Les paramètres par réglage implicite sont restaurés en déplaçant le curseur jusqu'à "APP BOUTON" de "RESET CAMERA" et en appuyant et immobilisant simultanément les boutons de déplacement vers le haut, vers le bas, vers la droite, vers la gauche pendant au moins 2 secondes.

Pendant, les données des points de compensation de pixel ne sont pas effacées.

Visionnement du numéro de série [NO SER]

Le numéro de série de cet appareil apparaît.

Sélection de langue [LANGUAGE SETUP]

Une langue pour le menu de configuration est sélectionnée parmi les options suivantes: La sélection de langue est exécutée sur l'écran "LANGUAGE SETUP" à partir de l'écran d'ouverture.

JAPANESE/ENGLISH (réglage implicite)/FRANÇAIS/ESPAÑOL/DEUTSCH/ITALIANO/
РУССКИЙ

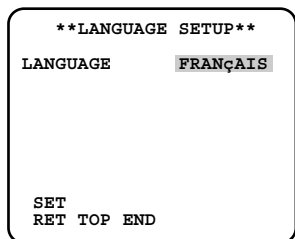

Pour change la langue à utiliser, se servir du bouton de déplacement vers la droite ou du bouton de déplacement vers la gauche pour sélectionner la langue ciblée, déplacer le curseur jusqu'à "SET" et appuyer sur le bouton de paramétrage.

Remarques:

- Lorsque la langue est changée, le titre de caméra vidéo spécifié est effacé.
 - Seul le japonais est sélectionné, les caractères en katakana peuvent être utilisés pour composer le titre de caméra vidéo.
-

Commande effectuée par raccourci

Le fait de se servir d'un contrôleur de système doté du bouton "fonction de caméra", les utilisateurs peuvent exécuter des paramétrages par raccourci en utilisant le pavé de touches numériques et le bouton de fonction de caméra vidéo. Les commandes pouvant être exécutées par raccourci avec cet appareil sont les suivantes:

Commande de contrôleur de système	Contenu des paramètres
[8] + [4] + [Fonction de caméra]	BLC PREPO OUI
[8] + [5] + [Fonction de caméra]	BLC PREPO OFF
[9] + [0] + [Fonction de caméra]	Réglage noir et blanc activé (NB)
[9] + [1] + [Fonction de caméra]	Réglage noir et blanc désactivé (NB)
[9] + [2] + [Fonction de caméra]	Réglage noir et blanc automatique 1 (NB)
[9] + [3] + [Fonction de caméra]	Identification de caméra vidéo activée (CAMÉRA ID)
[9] + [4] + [Fonction de caméra]	Identification de caméra vidéo désactivée (CAMÉRA ID)
[1] + [6] + [9] + [Fonction de caméra]	Ouverture de diaphragme de l'objectif (IRIS)
[1] + [7] + [0] + [Fonction de caméra]	Fermeture de diaphragme de l'objectif (IRIS)
[1] + [7] + [1] + [Fonction de caméra]	Obturateur électronique activé (SHUTTER)
[1] + [7] + [2] + [Fonction de caméra]	Obturateur électronique désactivé (SHUTTER)
[1] + [7] + [3] + [Fonction de caméra]	Vitesse d'obturateur électronique, 1 pas plus rapide
[1] + [7] + [4] + [Fonction de caméra]	Vitesse d'obturateur électronique, 1 pas plus lent
[1] + [7] + [5] + [Fonction de caméra]	Contrôle de gain activé (CAG)
[1] + [7] + [6] + [Fonction de caméra]	Contrôle de gain désactivé (CAG)
[1] + [7] + [7] + [Fonction de caméra]	Accroissement de la sensibilité électronique (VISION NUIT) FIXE OUI
[1] + [7] + [8] + [Fonction de caméra]	Accroissement de la sensibilité électronique (VISION NUIT) FIXE OFF
[1] + [7] + [9] + [Fonction de caméra]	Sensibilité électronique, 1 pas accru (FIXE)
[1] + [8] + [0] + [Fonction de caméra]	Sensibilité électronique, 1 pas réduit (FIXE)
[1] + [8] + [1] + [Fonction de caméra]	Accroissement de la sensibilité électronique (VISION NUIT) AUTO OUI
[1] + [8] + [2] + [Fonction de caméra]	Accroissement de la sensibilité électronique (VISION NUIT) AUTO OFF
[1] + [8] + [3] + [Fonction de caméra]	Sensibilité électronique, 1 pas accru (AUTO)
[1] + [8] + [4] + [Fonction de caméra]	Sensibilité électronique, 1 pas réduit (AUTO)
[1] + [8] + [5] + [Fonction de caméra]	Réglage de phase de synchronisation d'alimentation (FIN), 1 pas augmenté
[1] + [8] + [6] + [Fonction de caméra]	Réglage de phase de synchronisation d'alimentation (FIN), 1 pas réduit
[1] + [9] + [0] + [Fonction de caméra]	Durée de commutation NB AUTO1, 10 sec.
[1] + [9] + [1] + [Fonction de caméra]	Durée de commutation NB AUTO1, 30 sec.
[1] + [9] + [2] + [Fonction de caméra]	Durée de commutation NB AUTO1, 60 sec.
[1] + [9] + [3] + [Fonction de caméra]	Durée de commutation NB AUTO1, 300 sec.
[2] + [0] + [1] + [Fonction de caméra]	Stabilisateur d'image activé (STABILISATEUR)
[2] + [0] + [2] + [Fonction de caméra]	Stabilisateur d'image désactivé (STABILISATEUR)

Dépannage

Avant de faire une demande de réparation, veuillez vérifier les symptômes mentionnés dans le tableau suivant.

Si une panne ne peut pas être corrigée même après avoir vérifié et essayer d'y remédier ou si un problème n'est pas décrit ci-dessous ou en cas de problème d'installation, contacter le distributeur.

Symptôme	Origine/Solution	Pages de référence
Aucune image n'est affichée	<ul style="list-style-type: none">Le câble d'alimentation et le câble coaxial sont-ils raccordés correctement? → Vérifier si la connexion est correctement établie.	67 - 69
	<ul style="list-style-type: none">La luminance du moniteur vidéo est-elle ajustée correctement ou le contraste est-il ajuster correctement? → Vérifier si les paramètres du moniteur vidéo sont corrects.	-
	<ul style="list-style-type: none">Est-ce que le capuchon d'objectif est retiré? → Vérifier si le capuchon d'objectif est retiré de l'objectif.	-
Image floue	<ul style="list-style-type: none">De la poussière ou des saletés se sont-elles accumulées sur l'objectif de caméra vidéo? → Vérifier si l'objectif de la caméra vidéo est propre.	-
	<ul style="list-style-type: none">La mise au point est-elle ajustée correctement? → Vérifier si la mise au point est ajustée correctement.	69

Symptôme	Origine/Solution	Pages de référence
La gaine du câble d'alimentation est endommagée	<ul style="list-style-type: none"> Le câble d'alimentation, le connecteur ou la prise d'alimentation sont endommagés. L'utilisation d'un câble, d'un connecteur ou d'une prise endommagée risque de provoquer une décharge électrique voire un incendie. Débrancher immédiatement la prise d'alimentation et demander au distributeur de réparer. 	-
Les parties qui chauffent de la ligne d'alimentation sont constituées du câble d'alimentation, du connecteur et la prise d'alimentation pendant le fonctionnement de l'appareil		
Câble d'alimentation chaud ou connexion incomplète à la suite d'un cintrage ou d'un allongement pendant l'utilisation de l'appareil.		

Caractéristiques techniques

Source d'alimentation:	WV-CL930: 120 V de courant alternatif à 60 Hz, 4,7 W WV-CL934: 24 V de courant alternatif à 60 Hz, 4,0 W ou 12 V de courant continu, 350 mA
Capteur d'image:	Dispositif à transfert de charges interligne de type 1/2 pouce
Pixels effectifs:	768 (H) x 494 (V)
Zone de balayage:	6,4 mm (H) x 4,8 mm (V)
Système de balayage:	2 : 1 entrelacé
Fréquence de scannage:	Horizontale: 15,734 kHz, verticale: 59,94 Hz
Synchronisation :	Interne (INT), verrouillage trames et réseau (LL), synchronisation externe (VBS/VS), commande multiplexé (VD2)
Résolution:	Horizontale: 570 lignes de télévision (mode monochromatique), 540 lignes de télévision caractéristiques, 520 ligne de télévision (mode couleur, résolution: ÉLEVÉ) Verticale: 350 lignes de télévision (mesurées au centre)
Éclairage minimum:	Mode NB: 0,008 lux (f/1,4) Mode couleur: 0,09 lux (f/1,4)
Rapport signal-sur-bruit:	50 dB (CAG désactivé)
Sortie vidéo:	VBS 1,0 V[P-P]/75 Ω, connecteur de signal composite (BNC)
Entrée de synchronisation externe:	VBS/VS 1,0 V[P-P]/75 Ω, signal composite, connecteur BNC
Monture d'objectif:	Monture CS
Commande ALC:	Commande DC/commande vidéo commutable
Fonctions:	
Titre de caméra vidéo:	Nombre maximum de 16 caractères (caractères alphanumériques, symboles)
Contrôle de lumière:	ALC/ALC+/ELC
Vitesse d'obturation électronique:	NON(1/60), 1/100, 1/250, 1/500, 1/1 000, 1/2 000, 1/4 000, 1/10 000
Contrôle de gain:	OUI (ajustable)/OFF
Accroissement de la sensibilité:	OFF/X2 AUTO/X4 AUTO/X6 AUTO/X10 AUTO/X16 AUTO/X32 AUTO/X2 FIXE/X4 FIXE/X6 FIXE/X10 FIXE/X16 FIXE/X32 FIXE/X64 FIXE/X128 FIXE
Synchronisation:	INT (signal de synchronisation interne)/VD2/VS*/VBS* (commutation automatique)/SECTEUR (synchronisation d'alimentation) * Phase ajustable
Balance des blancs:	BAL BLC PERM1/BAL BLC PERM2/BLANCS MEMO
Détection de mouvement vidéo:	MODE1/MODE2/OFF
Réduction de bruit numérique:	BAS/MOYEN/ÉLEVÉ
Résolution:	NORMAL/ÉLEVÉ
Mode monochromatique:	AUTO1/AUTO2/EXT/OUI/OFF
Zone de confidentialité:	OUI (1)/OUI (2)/OFF
Retournement horizontal:	OUI/OFF
Commande d'objectif:	DC/VIDEO

Stabilisateur d'image:	OUI/OFF
Foyer arrière:	ABF (AUTO/PREPO/FIXE), MANUEL-AJUST
Spécial:	GAIN CHROMA, CONTOURS, PEDESTAL, HUE, PIX OFF
Température ambiante de service	
température:	-10 °C à +50 °C
Humidité ambiante de service:	Moins de 90 %
Dimensions:	WV-CL930: 70 mm (L) x 65 mm (H) x 151 mm (P) {2-3/4" (L) x 2-9/16" (H) x 5-15/16" (P)} (à l'exception des connecteurs ou des bornes) WV-CL934: 70 mm (L) x 65 mm (H) x 151 mm (P) {2-3/4" (L) x 2-9/16" (H) x 5-15/16" (P)} (à l'exception des connecteurs ou des bornes)
Poids:	WV-CL930: 570 g {1,26 lbs} (à l'exception du câble d'alimentation) WV-CL934: 560 g {1,24 lbs}
Finition:	Noir (Munsell 5,0 PB/2,9/0,3 ou équivalent) Gris (Munsell 4,4 G/4,0/0,1 ou équivalent)

Les poids et dimensions indiqués sont approximatifs.

Sous réserve de modification des renseignements techniques sans préavis.

Accessoires standard

Instructions d'utilisation (cette brochure)	1 él.
Carte de garantie	1 él.

Les éléments suivants sont destinés à l'installation.

Câble d'alimentation (uniquement pour le modèle WV-CL930)	1 él.
Connecteur ALC	1 él.
Adaptateur de monture C	1 él.

Panasonic System Solutions Company,
Unit Company of Panasonic Corporation of North America
www.panasonic.com/business/
For customer support, call 1.800.528.6747
Three Panasonic Way 2H-2, Secaucus, New Jersey 07094

Panasonic Canada Inc.
5770 Ambler Drive, Mississauga,
Ontario, L4W 2T3 Canada (905)624-5010
<http://www.panasonic.ca>

Panasonic Sales Company
Division of Panasonic Puerto Rico Inc.
San Gabriel Industrial Park 65th Infantry Ave. KM. 9.5 Carolina
P.R. 00985(809)750-4300

© 2007 Matsushita Electric Industrial Co., Ltd. All Rights Reserved.